

Dialog 4422 IP Office

Téléphone IP pour Ericsson MX-ONE™ Telephony System et Ericsson MD110

Manuel de l'utilisateur



FR/LZT 103 71 R5B

© Ericsson Enterprise AB 2006

Tables des matières

Bienvenue	5
Informations importantes pour l'utilisateur	7
Description	9
Démarrage du téléphone	
– Connexion/déconnexion	22
Appels entrants	31
Appels sortants	36
Liste des appels	46
Pendant un appel	48
Renvoi d'appel	53
Informations d'absence (en option)	63
Messages	65
Fonctions de groupe	71
Autres fonctions	73
Réglages	78
Accessoires	90
Ajout de contacts Microsoft Outlook	95
Serveur Web	97
Installation	107
En cas de pannes	115
Glossaire	116
Index	117

Bienvenue

Bienvenue ! Vous avez entre les mains le manuel de l'utilisateur du téléphone *Ericsson Dialog 4422 IP Office*. Ce guide décrit les fonctions du téléphone lorsqu'il est connecté à **Ericsson MX-ONE™** ou **Ericsson MD110 Telephony System**.

Les fonctions et caractéristiques de ce téléphone sont conçues pour répondre aux besoins de l'utilisateur dans toutes les situations.

Le manuel de l'utilisateur décrit les fonctions du téléphone *Ericsson Dialog 4422 IP Office* telles qu'elles sont programmées en usine. Il se peut que vous constatiez quelques différences avec votre propre téléphone. Veuillez consulter votre administrateur système pour plus d'informations sur ce point.

Remarque : *le téléphone Ericsson Dialog 4422 existe en deux versions, la version 1 et la version 2. Sous le téléphone, la version 1 est marquée DBC 422 01 et la version 2, DBC 422 02. Vérifiez le marquage pour savoir la version du téléphone que vous utilisez.*

Certains pays utilisent des codes distincts pour certaines fonctions. Lorsque c'est le cas, ce guide indique le code le plus répandu.

Vous pouvez télécharger la version la plus récente du manuel à l'adresse suivante :

<http://www.ericsson.com/enterprise/library/manuals.shtml>

Remarque : *le modèle Dialog 4422 IP Office est un téléphone IP conforme à la norme H.323, et il ne peut être utilisé qu'avec un réseau prenant en charge ce type de téléphone. Si votre réseau ne prend pas en charge le protocole DHCP (Dynamic Host Configuration Protocol), vous devez fournir les adresses IP appropriées par l'intermédiaire d'un dialogue à l'écran.*

Copyright

Tous droits réservés. Aucune partie de cette publication ne peut être reproduite, stockée dans un système de recherche documentaire ou transmise sous quelque forme ou quelque moyen que ce soit, électronique, mécanique, photocopie, enregistrement ou autre, sans la permission écrite expresse de l'éditeur, sauf si les conditions suivantes sont remplies.

Lorsque la présente publication est accessible sur un site Ericsson, Ericsson autorise le téléchargement et l'impression du contenu du fichier pour une utilisation privée excluant toute distribution. Aucune partie de cette publication ne peut être sujette à altération, modification ou utilisation commerciale. Ericsson dégage toute responsabilité pour tout dommage résultant de la modification ou de l'altération illicite d'une publication.

Microsoft et Microsoft Outlook sont des marques commerciales ou des marques déposées de Microsoft Corporation aux Etats-Unis et/ou dans d'autres pays/régions.

Garantie

ERICSSON EXCLUT TOUTE GARANTIE CONCERNANT CE DOCUMENT, Y COMPRIS, MAIS SANS SE LIMITER À CELLES-CI, LES GARANTIES IMPLICITES COMMERCIALES ET D'ADÉQUATION À UN USAGE PARTICULIER. Ericsson ne peut être tenu responsable des erreurs contenues dans le présent manuel, ni des dommages accidentels ou consécutifs liés à la fourniture, aux performances ou à l'utilisation de ce document.

Déclaration de conformité

Par la présente, Ericsson Enterprise AB, déclare que ce terminal est conforme aux impératifs principaux et autres dispositions applicables de la directive européenne R&TTE 1999/5/EC.

Pour plus de détails, consultez : <http://www.ericsson.com/sdoc>



Informations importantes pour l'utilisateur

Consignes de sécurité

Conservez soigneusement ces consignes.



Lisez les consignes de sécurité avant utilisation !

Remarque : *certaines mesures de sécurité doivent être prises pendant l'utilisation du téléphone ou d'équipement connecté afin de réduire les risques d'incendie, de chocs électriques et de blessures.*

- Suivez les instructions du manuel de l'utilisateur ou d'autres documents.
- Installez toujours l'équipement à un emplacement et dans un environnement pour lesquels il est conçu.
- Pour les téléphones à alimentation secteur : faites les fonctionner uniquement sur la tension secteur indiquée. Si vous ne connaissez pas le type de tension électrique alimentant le bâtiment, consultez le syndic de l'immeuble ou votre compagnie de distribution d'électricité.
- Pour les téléphones à alimentation secteur : évitez de placer le câble d'alimentation du téléphone à des endroits où il pourrait être soumis à une pression mécanique car cela risquerait de l'endommager. Si le câble ou la prise d'alimentation est endommagée, déconnectez l'appareil et contactez le personnel de maintenance.
- Les casques utilisés avec cet équipement doivent être conforme à la norme EN/IEC 60950-1 et en Australie, à la norme AS/NZS 60950 : 2000.
- N'effectuez aucun changement ou modification de l'équipement sans l'accord du tiers responsable de la conformité aux normes. Des changements ou des modifications non autorisées peuvent annuler le droit de l'utilisateur de faire fonctionner l'équipement.
- N'utilisez pas le téléphone pour signaler une fuite de gaz dans le voisinage de cette fuite.
- Ne renversez aucun liquide sur le produit et ne l'utilisez pas près de l'eau, par exemple près d'une baignoire, d'un lavabo, d'un évier de cuisine, dans un sous-sol humide ou près d'une piscine.
- N'insérez, dans les ouvertures du produit, aucun objet qui n'en fasse partie ou qui ne fasse partie d'un équipement auxiliaire.
- Ne démontez pas l'appareil. Contactez un prestataire de maintenance agréé lorsque des travaux de maintenance ou de réparation sont nécessaires.
- N'utilisez pas un téléphone (sauf un téléphone sans fil) pendant un orage.



Mise au rebut de l'appareil

Votre produit ne doit jamais être jeté dans les déchets ménagers. Consultez auprès des autorités locales la réglementation applicable sur la mise au rebut des produits électroniques.

Description

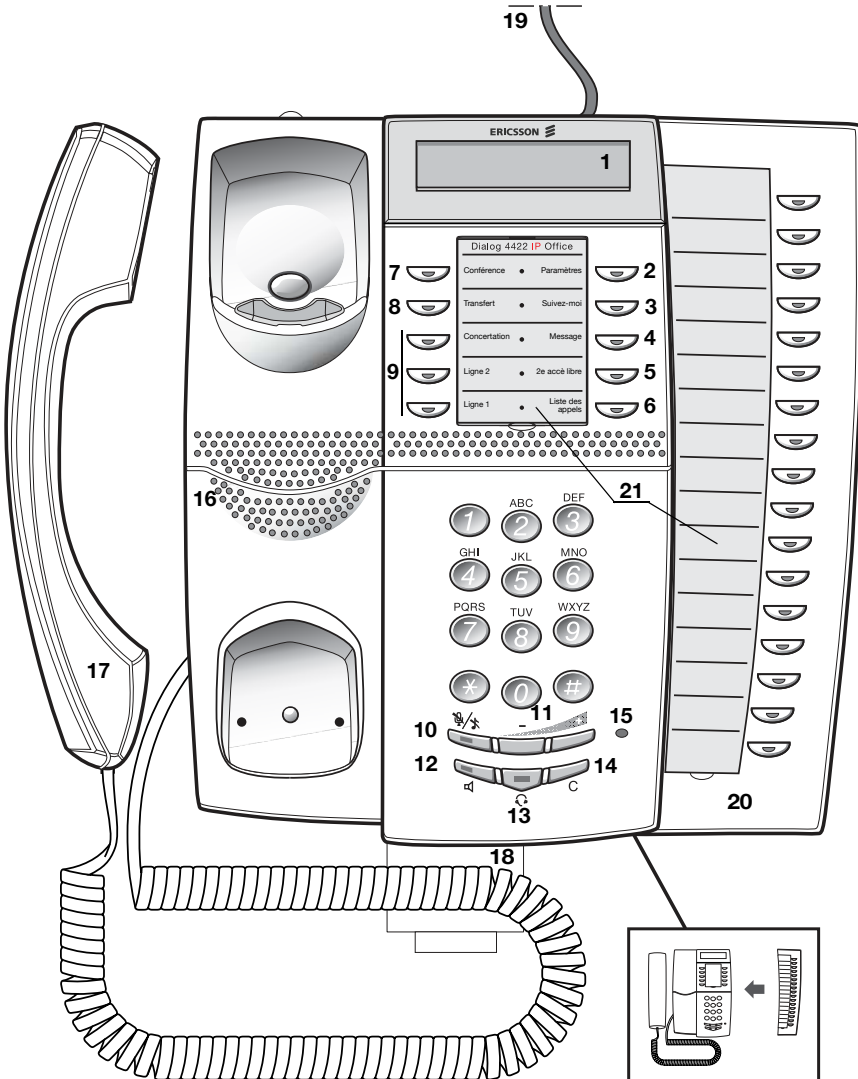

1 Écran

Voir la section « [Informations à l'écran](#) » à la page 16.

2 Réglages

S'utilise pour accéder au mode de réglage des paramètres ou pour le quitter. Voir les sections « [Réglages](#) » à la page 78 et « [Structure des menus \(Paramètres\)](#) » à la page 21. Cette fonction est obligatoire et est programmée par défaut à cette position.

Touches 3–8

Touches préprogrammées/Touches de fonction/Touches de surveillance

Les touches sont programmées avec les fonctions par défaut (voir ci-dessous). L'administrateur peut affecter ces fonctions à n'importe quelle autre touche de fonction programmable.

Il peut également supprimer l'affectation des fonctions à ces touches. Dans ce cas, vous avez la possibilité de programmer des fonctions et des numéros de téléphones que vous utilisez le plus souvent sur ces touches.

Ces touches peuvent également s'utiliser comme touches de surveillance ou pour l'affectation des fonctions Rappel, Prise d'appel, Mise en attente d'appel et Intrusion.

Voir les sections « [Programmation des touches de fonctions](#) » à la page 78 et « [Surveillance par touche](#) » à la page 76.

3 Suivez-moi

Indique et active la fonction Suivez-moi. Également utilisé pour désactiver cette fonction. Voir la section « [Renvoi d'appel](#) » à la page 53.

4 Message

Touche d'indication de message. Lorsque le témoin est allumé, appuyez sur la touche pour récupérer le message. Voir la section « [Messages](#) » à la page 65.

5 2e accès libre

Permet de recevoir un second appel lorsque vous avez déjà un appel actif. Voir la section « [Répondre à un second appel pendant une communication](#) » à la page 33.

6 Liste des appels

Pour accéder à la liste des appels sortants et entrants. Le témoin clignote lorsqu'il y a des appels entrants qui n'ont pas reçu de réponse. Voir les sections « [Recomposition d'appels à partir de la liste des appels](#) » à la page 40 et « [Liste des appels](#) » à la page 46.

7 Conférence

Établir une conférence. Voir la section « [Conférence](#) » à la page 52.

- 8 Transfert**
Transférer des appels. Voir la section « [Transfert](#) » à la page 51.
- 9 Ligne à triple accès**
Traiter des appels. Les lignes Ligne 1 et Ligne 2 sont disponibles à la fois pour les appels entrants et les appels sortants. La ligne Concertation ne peut être utilisée que pour des appels sortants.
- 10 Mute (Secret)**
- Activer ou désactiver le micro pendant un appel. Voir la section « [Secret](#) » à la page 49.
 - Désactiver la sonnerie en mode repos ou lorsque le téléphone sonne. Voir les sections « [Désactivation de la sonnerie](#) » à la page 87 et « [Sonnerie silencieuse](#) » à la page 87.
- 11 Touches de réglage du volume/touches de navigation**
- Régler le volume. Voir la section « [Réglages](#) » à la page 78.
 - Naviguer en mode paramètres. Voir la section « [Réglages](#) » à la page 78.
 - Naviguer dans la liste des appels. Voir la section « [Recomposition d'appels à partir de la liste des appels](#) » à la page 40.
- Pour une description de l'utilisation des touches de navigation, voir la section « [Fonctions de touche masquées](#) » à la page 13.
- 12 Touche Haut-parleur/Sélection/Connexion**
- Activer la configuration Surveillance prédéfinie. Voir la section « [Casque prédéfini](#) » à la page 93.
 - S'utiliser comme touche de sélection en mode de réglage des paramètres. Voir la section « [Réglages](#) » à la page 78.
 - Se connecter au système. Voir la section « [Démarrage du téléphone – Connexion/déconnexion](#) » à la page 22.
- Pour une description de l'utilisation des touches de sélection et de connexion, voir la section « [Fonctions de touche masquées](#) » à la page 13.
- 13 Touche casque**
Gérer les appels au casque et activer la configuration Casque prédéfinie. Voir la section « [Casque \(en option\)](#) » à la page 91.
- 14 Touche Effacer/Quitter/Déconnexion**
- Mettre fin à une communication ou quitter une fonction. Équivalent à raccrocher le combiné pour mettre fin à une communication.
 - Quitter le mode paramètres. Voir la section « [Réglages](#) » à la page 78.
 - Se déconnecter du système. Voir la section « [Démarrage du téléphone – Connexion/déconnexion](#) » à la page 22.
- Pour une description de l'utilisation des touches Quitter et Déconnexion, voir la section « [Fonctions de touche masquées](#) » à la page 13.

15 Microphone (téléphone Dialog 4422 v. 2 uniquement)

Utilisé en mode mains libres.

16 Haut-parleur

17 Combiné

Livré en standard avec une fonction d'aide auditive incorporée.

Attention ! Le combiné est susceptible d'attirer et de retenir de petits objets métalliques dans la zone de contact avec l'oreille.

18 Tiroir coulissant pour le guide de référence (en option)

Voir la section « [Tiroir coulissant \(en option\)](#) » à la page 94.

19 Branchement de l'adaptateur d'alimentation

Voir la section « [Démarrage du téléphone – Connexion/déconnexion](#) » à la page 22.

20 Module de touches (en option, téléphone Dialog 4422 v. 2 uniquement)

Avec 17 touches programmables. Il est possible de connecter un module de touches en option, voir la section « [Module de touches \(en option\)](#) » à la page 90. Les touches peuvent être utilisées comme touches de fonction ou touches de surveillance, voir les sections « [Programmation des touches de fonctions](#) » à la page 78 et « [Surveillance par touche](#) » à la page 76.

Utilisez Designation Card Manager pour concevoir et imprimer vos planches d'étiquettes pour le module de touches, voir ci-dessous.

21 Planche d'étiquettes

Utilisez DCM (Designation Card Manager) pour concevoir et imprimer vos planches d'étiquettes. Cette application est fournie dans le CD Enterprise Telephone Toolbox et peut également être téléchargée à l'adresse suivante :

<http://www.ericsson.com/enterprise/library/manuals.shtml>

Pour plus d'informations, veuillez contacter votre distributeur agréé Ericsson Enterprise.

Fonctions de touche masquées

Certaines fonctions de la touche de réglage du volume, la touche haut-parleur et la touche Clear ne sont pas indiquées sur ces touches. Seuls sont représentés les symboles standards (volume, haut-parleur et C).

L'illustration ci-dessous indique sur quelle touche appuyer en fonction de la situation :

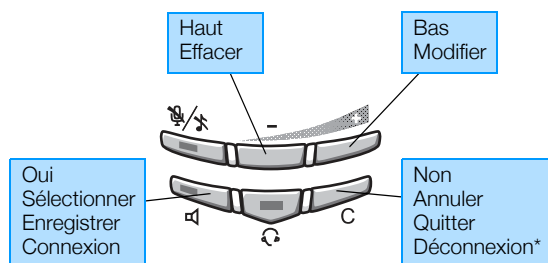

* Maintenir enfoncée pendant au moins une seconde

Témoins lumineux



Voyant éteint

La fonction est inactive.



Allumé

La fonction est active ou la ligne à représentation multiple est occupée.



Clignotant lentement

La ligne (ou la fonction) est mise en attente.



Clignotant rapidement

Appel entrant.



Allumé avec de brèves interruptions











Appel en cours.

Tonalités et signaux

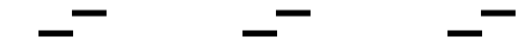
Les tonalités et signaux suivants sont envoyés par le système téléphonique à votre téléphone.

Caractéristiques des tonalités

Les tonalités indiquées dans cette section sont celles qui sont les plus utilisées dans le monde. De nombreux pays utilisent une tonalité différente dans une ou plusieurs situations.

Tonalité	
Tonalité spéciale	
Tonalité de sonnerie ou tonalité d'attente	
Tonalité d'occupation	
Tonalité d'encombrement	
Tonalité de numéro ne pouvant être obtenu	
Tonalité d'appel en attente ou tonalité de contrôle	
Tonalité d'intrusion	
Tonalité de conférence	
Tonalité de mise en attente	
Tonalité de connexion en cours	

Sonneries

Il existe trois sonneries différentes pour indiquer le type de l'appel entrant. Les sonneries mentionnées dans cette section sont celles qui sont les plus utilisées dans le monde. De nombreux pays utilisent des signaux adaptés aux normes nationales. Si vous obtenez une sonnerie qui n'est pas décrite ou que vous ne parvenez pas à identifier, contactez votre administrateur système.

Sonnerie interne



Sonnerie extérieure



Sonnerie de rappel
(notification de rappel)



Il est possible de programmer les touches de surveillance avec d'autres options de sonnerie, voir la section « [Modifier la sonnerie pour une touche de surveillance](#) » à la page 88.

Informations à l'écran

L'écran vous fournit des informations telles que l'heure et la date, l'état de l'appel et les numéros des téléphones connectés. Les pages suivantes montrent des exemples d'affichage des informations dans divers états du téléphone.

Remarque : *tous les noms et numéros présentés sur les écrans dans ce manuel le sont à titre d'exemple.*

Une information se terminant par un point d'exclamation (!) indique qu'il n'y a plus aucune action possible.

Votre téléphone est équipé d'un écran graphique qui correspond environ 2 lignes de 20 caractères chacune. Toutefois, le nombre de lignes et le nombre de caractères par ligne dépendent du corps et de la police de caractères.

Vous pouvez changer la langue d'affichage des menus et la présentation date/heure, voir la section « [Réglages](#) » à la page 78.

En fonction de l'état de l'appel, la ligne supérieure de l'écran affiche les informations suivantes :

- Date et heure
- Etat de l'appel
- Symboles affichés (à l'exception du niveau de volume)
- Nom ou numéro de l'appel en attente

En fonction de l'état de l'appel, la ligne inférieure de l'écran affiche les informations suivantes :

- Nom et numéro de l'utilisateur
- Nom et numéro du correspondant appelant/appelé
- Motif d'absence
- Niveau de volume

Pendant la connexion, lorsque l'écran affiche la liste des appels, ou lorsque le téléphone est en mode de réglage d'un paramètre, le champ médian de l'écran traduit cette situation.

Symboles affichés

L'état du trafic est indiqué par les symboles suivants sur l'écran :



Niveau de volume

Représente le volume de la sonnerie en mode repos ou sonnerie, ou le volume du haut-parleur ou de l'écouteur en mode parole. Voir la section « [Réglages](#) » à la page 78.



Avertissement d'accès.

Clignote lorsque l'accès aux services système est réduit (certains services ne fonctionnent pas). Voir la section « [En cas de pannes](#) » à la page 115.

Les symboles suivants peuvent s'afficher dans d'autres menus.

Exemples de ListeAppels menu :

Nouvel appel manqué

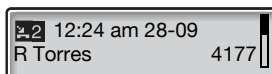

Appel entrant

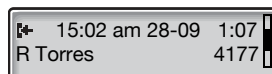

Exemple de Format de date menu :

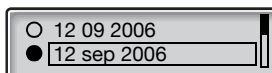

ou



Nouvel(nouveaux) appel(s) manqué(s).

Indique un(des) nouvel(nouveaux) appel(s) entrant(s) manqué(s) et non vérifié(s). Le numéro figurant à côté du symbole indique le nombre de fois que le correspondant a essayé de vous joindre.



ou



Appel(s) manqué(s).

Indique un(des) appel(s) entrant(s) manqué(s) mais vérifié(s). Le numéro figurant à côté du symbole indique le nombre de fois que le correspondant a essayé de vous joindre.



Appel entrant.

Indique un appel entrant auquel il a été répondu.



Appel sortant.

Indique un appel sortant.



Indicateur à barre.

Indique la partie de l'ensemble de la liste affichée et où elle se situe dans la liste.

12 09 2006

Cadre de sélection.

Indique le correspondant à appeler ou celui qui est sélectionné dans la liste.



Indicateurs de réglage.

Le symbole plein indique le réglage en cours dans la liste affichée.

Téléphone en veille (mode veille)

Lorsque votre téléphone est en mode veille; l'heure et la date sont affichées sur la première ligne de l'écran et votre nom et votre numéro de poste, sur la seconde. Dans l'exemple ci-dessous, le numéro de poste de *J Smith* est 3232.

12:24 12 sep 2006
J Smith 3232

Les appels sans réponse sont indiqués sur l'écran du téléphone en veille.

1 Manqué(s)
J Smith 3232

Un renvoi actif est également indiqué sur l'affichage du téléphone en veille.

Suivez-moi 3333
J Smith 3232

Smith (3232) a activé un renvoi vers le poste 3333.

Appel sortant

Lorsque vous effectuez un appel sortant, l'état de l'appel, le nom du correspondant appelé (si disponible) et son numéro sont affichés.

Appel A Andersson 3345

Lorsque le numéro composé est occupé, l'affichage a l'aspect suivant.

Occupé A Andersson 3345
--

Si le poste du correspondant appelé fait l'objet d'un Suivez-moi, l'information de renvoi, le nom et le numéro du poste de réponse sont indiqués. > est le symbole de déviation.

A Andersson >Suiv.Moi B Brown 4260

L'appel destiné à Andersson (3345) est directement dévié vers Brown (4260).

Appel entrant

Lorsque vous recevez un appel entrant, le nom de votre correspondant (si disponible) et son numéro s'affichent. Le nom et le numéro clignotent. Si le numéro d'un appel externe n'est pas disponible, l'écran affiche **Public** à la place du numéro.

Entrant 3345 A Andersson

Si l'appel est destiné à un poste renvoyé, l'information de renvoi et le nom et le numéro (clignotent) du correspondant s'affichent. > est le symbole de déviation.

A Andersson >Suiv.Moi 4260 B Brown
--

Brown (4260) a appelé Andersson et l'appel est directement dévié vers votre poste.

Structure des menus (Paramètres)

Vous sélectionnez les options de chacun des menus lorsque vous appuyez sur la touche Paramètres. Lorsque vous naviguez parmi les menus, le menu sélectionné est marqué par un cadre noir. Pour naviguer dans les menus, utilisez la touche Haut-parleur, les touches de réglage du volume et la touche C, voir la section « Fonctions de touche masquées » à la page 13.

Touches de fonction ¹	Appuyer tche pour vérif.
Touches programmables ²	Appuyer tche à program.
Caractère de sonnerie	Entrer nouv. car. (0-9):
Heure & Date	Format horaire Format de date
Langue	Affichage des menus
Contraste	
Restriction déconnexion ⁴	
Module additionnel ³	Sonnerie supp. Signal d'occupation Sign. sonnerie/occup.
Niveau d'écoute	Normal Fort
Réseau	Ctrl accès LAN ⁴ DHCP ⁴ Adresse Web <xxx> Adr.IP ⁴ Masq. ⁴ GW D ⁴ Srv. SW par DHCP ⁴ srvSw ⁴ Serveur proxy ⁴ Proxy ⁴ Port serveur proxy ⁴ Récup. Adr. IP GK ⁴ GK ⁴ Mot de passe RPV - LAN ⁴ RPV pour PC ⁴

Explications

- 1) Affiché uniquement s'il n'y a aucune touche de fonction pouvant être programmée.
- 2) Affiché uniquement s'il y a une ou plusieurs touches de fonction pouvant être programmées.
- 3) Uniquement pour téléphone Dialog 4422 v. 2 avec un module additionnel connecté.
- 4) Disponible uniquement pour votre administrateur système.

Démarrage du téléphone – Connexion/déconnexion

Procédure de démarrage

Tous les paramètres système pour votre téléphone IP doivent être configurés par l'administrateur système avant que vous puissiez l'utiliser.

Connectez les câbles nécessaires.

Voir la section « [Installation](#) » à la page 107.

Remarque : *selon les paramètres de votre réseau et de votre système téléphonique, la procédure de démarrage peut varier d'un téléphone à un autre. Contrôlez l'affichage de votre téléphone et lisez les sections de ce chapitre nécessaires pour continuer la procédure de démarrage.*

Lorsque le téléphone est connecté au réseau, il initie automatiquement cette procédure quand il est branché sur le secteur.

Remarques :

le téléphone ne fonctionne pas lorsque l'alimentation électrique est coupée. Après une telle coupure, le téléphone redémarrera automatiquement. et la liste des appels est effacée.

Lors du démarrage (initialisation) du téléphone, un PC connecté perdra sa connexion au réseau pendant environ 10 secondes.

Contrôle d'accès au LAN (authentification réseau)

(Téléphone Dialog 4422 v. 2 uniquement.)

Pour que votre téléphone accède au réseau, il peut être nécessaire qu'il soit authentifié. Si c'est le cas, vous devez entrer un nom d'utilisateur et un mot de passe valides.

Remarque : le nom d'utilisateur et le mot de passe utilisés pour l'authentification réseau sont différents de ceux utilisés pour vous connecter. Le mot de passe est fourni par l'administrateur système, et seul celui-ci peut le modifier.

Contrôle d'accès LAN
Entrer ID utilisateur :



Entrez votre nom d'utilisateur.

(La touche Moins permet de supprimer une entrée incorrecte.)

Appuyez sur cette touche.



Entrez votre mot de passe.

(La touche Moins permet de supprimer une entrée incorrecte.)

Remarque : le mot de passe peut comporter des lettres ou des chiffres, voir la section « [Saisie des lettres et des chiffres](#) » à la page 29.



Appuyez sur cette touche.

Si votre nom d'utilisateur et votre mot de passe sont acceptés, le téléphone continue la procédure de démarrage.

Remarque : si votre nom d'utilisateur et votre mot de passe ne sont pas acceptés, contactez votre administrateur système.

Suite de la procédure de démarrage

L'écran affiche :



User administrator mode
to change IP settings (x)

Le **x** indique un compte à rebours d'une durée de 5 secondes. En cas d'appui sur une touche pendant cette période, « no change » est sélectionné automatiquement.

Remarques :

pour accélérer la procédure, appuyez sur la touche Haut-parleur.

Le mode administrateur permet de modifier les paramètres IP de votre téléphone. Ce mode est réservé à votre administrateur système.

L'écran vous informe alors que le téléphone se connecte au serveur et que le logiciel est en cours de chargement. Cette opération dure environ 1 minute. Après l'autotest, le téléphone est prêt pour être utilisé ou pour la procédure de connexion. Pour vous connecter, voir la section « [Connexion](#) » à la page 26.

Mise à jour logicielle

Si un nouveau logiciel doit être chargé sur votre téléphone, l'écran affiche les informations suivantes. Lorsqu'un nouveau logiciel est disponible, l'écran suivant s'affiche :

A new application version is available, update? (x)

Le **x** indique un compte à rebours d'une durée de 60 secondes. En cas d'appui sur une touche pendant cette période, « Oui » est sélectionné automatiquement.

Remarque : *pour accélérer la procédure, appuyez sur la touche Haut-parleur.*

**Appuyez sur cette touche pour mettre à jour le logiciel (=Oui).**

Le logiciel est téléchargé à partir du serveur. Cette opération dure environ 60 secondes. Le téléphone est alors prêt pour être utilisé ou pour la procédure de connexion. Pour vous connecter, voir la section « [Connexion](#) » à la page 26.

Remarque : *il est important de ne pas interrompre l'alimentation électrique du téléphone pendant le téléchargement et l'enregistrement du nouveau logiciel. Si une panne d'alimentation se produit, il faut à nouveau télécharger le logiciel.*



Pour continuer d'utiliser les paramètres précédemment enregistrés :

Appuyez sur cette touche pour utiliser la version en cours du logiciel (=Non).

Connexion

Si une procédure de connexion doit être exécutée pour votre téléphone, voici les trois options possibles :

- 1 Vous êtes autorisé à connecter et à déconnecter le téléphone. C'est l'option la plus courante.
- 2 Le téléphone est toujours connecté avec un numéro par défaut. Vous ne pouvez le connecter ni le déconnecter. Cette option sert pour les téléphones situés dans les salles de conférence, les réceptions, etc.
- 3 Le téléphone est toujours connecté avec un numéro par défaut, comme pour l'option 2, mais vous pouvez vous connecter avec votre numéro de poste et récupérer vos catégories personnelles. Cette option peut être utilisée dans un environnement en libre accès. Voir aussi section « [Libre accès \(free seating\)](#) » à la page 30.

Option 1

Le menu de connexion s'affiche :

Pour SOS, appeler 112
Connexion de : **4316**

Si la fonction d'appel SOS est désactivée, le texte **Pour SOS, appeler 112** n'est pas affiché. Le numéro d'appel d'urgence dépend du pays. Voir la section « [Appel SOS \(appel d'urgence\)](#) » à la page 38.

Le numéro de poste utilisé lors de la dernière connexion s'affiche automatiquement.

Si ce numéro est bien le vôtre :



Appuyez sur cette touche pour vous connecter.



Si ce numéro n'est pas le vôtre (le téléphone a été connecté par quelqu'un d'autre) :

Composez votre numéro de poste.

Le numéro affiché est automatiquement effacé lorsque vous commencez à composer. L'écran affiche les chiffres que vous entrez. (La touche Moins permet de supprimer une entrée incorrecte.)

Appuyez sur cette touche pour vous connecter.

Si aucun mot de passe n'est nécessaire, l'écran affiche votre nom ainsi que votre numéro de poste et le téléphone est prêt à l'emploi.

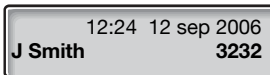

Lorsqu'un mot de passe est nécessaire, l'écran affiche :

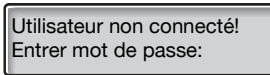

Remarques :

la dernière configuration employée (par l'utilisateur précédent) est conservée jusqu'à ce qu'elle soit modifiée. La demande de mot de passe peut être modifiée ; contactez pour cela votre administrateur système.

Le mot de passe est fourni par l'administrateur système, et seul celui-ci peut le modifier.



Entrez votre mot de passe.

(La touche Moins permet de supprimer une entrée incorrecte.)

Remarque sur la version du téléphone : *pour le téléphone Dialog 4422 v. 2, le mot de passe peut comporter des lettres ou des chiffres, voir la section « Saisie des lettres et des chiffres » à la page 29.*



Appuyez sur cette touche pour vous connecter.

L'écran affiche votre nom ainsi que votre numéro de poste et le téléphone est prêt à l'emploi.

Option 2

Le menu de veille suivant s'affiche et le téléphone est prêt à l'emploi.



12:24 12 sep 2006
Salle de conférence 3000

Remarque : *il n'est pas possible de se déconnecter lorsqu'un téléphone a été programmé avec cette option.*

Option 3

Le téléphone est connecté avec le numéro par défaut. Vous pouvez vous connecter avec votre numéro de poste et récupérer vos catégories personnelles.



12:24 12 sep 2006
Salle de conférence 3000



Appuyez sur cette touche pour vous connecter.

Maintenez-la enfoncée pendant au moins une seconde.



Le texte **Modifier utilisateur ?** s'affiche.

Appuyez sur cette touche pour valider.

Si aucun mot de passe n'est nécessaire, l'écran affiche votre nom ainsi que votre numéro de poste et le téléphone est prêt à l'emploi.



Si un mot de passe est requis :

Entrez votre mot de passe.

(La touche Moins permet de supprimer une entrée incorrecte.)

Remarque sur la version du téléphone : *pour le téléphone Dialog 4422 v. 2, le mot de passe peut comporter des lettres ou des chiffres, voir la section « Saisie des lettres et des chiffres » à la page 29.*



Appuyez sur cette touche pour vous connecter.

L'écran affiche votre nom ainsi que votre numéro de poste et le téléphone est prêt à l'emploi.

Remarque : *pendant la nuit, le téléphone est automatiquement déconnecté, puis connecté à nouveau avec le numéro par défaut.*

Saisie des lettres et des chiffres

Sur chaque touche sont indiquées les lettres les plus courantes qu'elle permet de saisir. Pour obtenir la lettre A, appuyez une fois sur la touche 2, pour la lettre B, appuyez deux fois sur la touche 2, pour la lettre C, appuyez trois fois sur la touche 2, etc.

Remarque : *si le mot à entrer contient un chiffre, ce chiffre est saisi en appuyant sur la touche numérique correspondante pendant plus d'une seconde.*

Par défaut, le premier caractère saisi s'affiche en majuscule et le reste du mot en minuscules. Chaque nouveau mot commence par une lettre en majuscule (après l'entrée d'un espace). Toutefois, il est possible de forcer la saisie de tous les caractères en majuscules, ou en minuscules, voir ci-dessous.

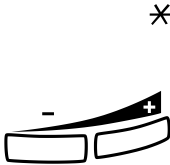

Appuyez sur cette touche pour basculer entre les majuscules et les minuscules.

Tous les caractères saisis le sont en majuscules, ou en minuscules. Cette fonction n'est valide que pour les caractères de A à Z.

Appuyez sur la touche (-) pour corriger une entrée erronée.

Pour le téléphone Dialog 4422 v. 2, les caractères disponibles sont encadrés. Par exemple, si vous appuyez sur la touche **9**, l'écran affiche l'ensemble de caractères suivant :

wxyz9

Appuyez sur la touche 9.

Chaque fois que vous appuyez sur cette touche, un nouveau caractère (w, x, y, z or 9) est sélectionné.



Déconnexion

Appuyez sur cette touche pour vous déconnecter.
Maintenez-la enfoncée pendant au moins une seconde.

Le texte **Déconnexion ?** s'affiche.

Appuyez sur cette touche pour confirmer (dans les quatre secondes suivantes).

- Si votre téléphone a été programmé avec l'option 1, le menu de connexion s'affiche.
- Si votre téléphone a été programmé avec l'option 3, le menu de veille suivant s'affiche.

12:24 12 sep 2006
Salle de conférence 3000

Remarque : si votre téléphone a été programmé avec l'option 2, il n'est pas possible de se déconnecter.

Réinitialisation du téléphone

Si votre téléphone ne fonctionne pas correctement, utilisez la procédure suivante pour le réinitialiser. Cette procédure efface également la liste des appels. Lorsqu'elle est terminée, vous devez vous connecter à nouveau pour pouvoir utiliser le téléphone.



Appuyez simultanément sur ces trois touches pendant au moins une seconde pour réinitialiser le téléphone.

Libre accès (free seating)

Comme vous pouvez vous connecter via n'importe quel téléphone IP du réseau en utilisant votre numéro de poste, chaque téléphone IP fonctionne automatiquement comme téléphone en libre accès au sein du réseau. Voir aussi l'option 3 à la section « [Connexion](#) » à la page 26.

*Remarque : pour activer la fonction de libre accès, la procédure * 1 1 * code d'autorisation * n° de poste # ne s'applique pas.*

Appels entrants

Répondre aux appels

Une sonnerie et un témoin lumineux clignotant vous signalent un appel entrant.

Remarque : *si la fonction Sonnerie en parallèle est activée, l'appel sonnera sur plusieurs téléphones, voir la section « [Sonnerie en parallèle](#) » à la page 34.*

Sur Ligne 1

En règle générale, vous recevrez des appels sur la ligne Ligne 1.



Décrochez le combiné.

Sur la ligne Ligne 2 ou touche de surveillance



Décrochez le combiné.



Ligne 2

Appuyez sur la touche clignotante Ligne 2,

Si vous avez un appel en cours (Ligne 1), le premier appel est mis en attente.

ou



Jim

appuyez sur la touche de surveillance qui clignote.

Si vous avez un appel en cours (Ligne 1), le premier appel est mis en attente.

Remarques :

si une tonalité est émise, attendez qu'elle s'arrête avant d'entamer la conversation.

il est possible de régler la sonnerie pour la touche de surveillance, voir la section « [Modifier la sonnerie pour une touche de surveillance](#) » à la page 88.

Mode mains libres

(Téléphone Dialog 4422 v. 2 uniquement.)



Ligne

Appuyez sur la touche qui clignote,

ou



Jim

appuyez sur la touche de surveillance qui clignote.

Remarque : il est possible de régler la sonnerie pour la touche de surveillance, voir la section « [Modifier la sonnerie pour une touche de surveillance](#) » à la page 88.



C

Appuyez sur cette touche pour mettre fin à l'appel en mode mains libres.

À partir d'un autre poste

Vous pouvez répondre à un appel destiné à un autre poste :



Décrochez le combiné et composez le numéro du poste appelé.

Vous entendez la tonalité d'occupation.

Occupé	
A Andersson	3345

4 Appuyez sur cette touche (France).

8 Appuyez sur cette touche (Belgique, Suisse).

Répondre à un second appel pendant une communication

Vous pouvez recevoir un autre appel, lorsque la fonction 2e accès libre est activée.

2e accès libre 

Appuyez sur cette touche pour activer/désactiver cette fonction.

Le témoin est allumé quand la fonction « 2e accès libre » est activée.

Lorsque vous êtes en communication sur Ligne 1 et que la touche Ligne 2 clignote, signalant un nouvel appel entrant :

 **Ligne 2**

Appuyez sur cette touche pour répondre.

Le premier appel est mis en attente.

 **Ligne 1**

Appuyez sur cette touche pour revenir au premier appel.

Le deuxième appel est mis en attente. Vous êtes en communication avec le premier correspondant.

 **C**

Appuyez sur cette touche pour couper la communication avec le correspondant connecté.

Appel en attente

Si l'appelant a activé la fonction « Appel en attente », vous pouvez recevoir un second appel et ce, même si la fonction « 2e accès libre » n'est pas activée sur votre poste.

Pour répondre à l'appel en attente :

 **C**

Appuyez sur cette touche pour couper la communication avec le correspondant connecté.

Votre téléphone sonne pour annoncer l'appel en attente.

 **Ligne**

Appuyez à nouveau sur la touche de ligne clignotante pour recevoir le nouvel appel.

Sonnerie en parallèle

Remarque : cette fonction n'est disponible que sur les dernières versions du système de téléphonie.

La fonction Sonnerie en parallèle permet de faire sonner simultanément un appel entrant sur plusieurs téléphones et d'y répondre sur l'un quelconque d'entre eux. L'avantage principal de cette fonction est d'éviter le risque de perdre des appels.

Cette fonction nécessite que tous les téléphones impliqués soient définis dans une **liste de sonnerie en parallèle** configurée et initiée par votre administrateur système. Comme seuls les appels destinés au poste principal seront distribués parmi les téléphones de la liste, il est également nécessaire de définir ce poste principal.

Un appel destiné à un poste particulier de la liste ne sera pas distribué parmi les autres téléphones de la liste et ne sonnera que sur le poste en question.

Il est possible de désactiver temporairement la sonnerie en parallèle en utilisant la fonction « Suivez-moi interne ». Voir aussi section « [Renvoi interne](#) » à la page 53.

Pour désactiver temporairement la sonnerie en parallèle

* 2 1 *  #

Composez ce code, le numéro de poste en question et appuyez sur cette touche.

Pour désactiver la sonnerie en parallèle pour tous les téléphones de la liste, suivez la procédure de désactivation de la fonction à partir du téléphone correspondant au numéro de poste principal et entrez le numéro de la position de réponse.

Pour désactiver la sonnerie en parallèle pour un téléphone spécifique de la liste, suivez la procédure de désactivation de la fonction à partir de ce téléphone et entrez son numéro de poste.

Remarque : la touche *Suivez-moi* ne peut être utilisée pour activer la sonnerie en parallèle.



Appuyez sur cette touche.

Le témoin de la touche Suivez-moi est allumé.

Suivez-moi 

Pour restaurer la fonction Sonnerie en parallèle

Appuyez sur cette touche.

Le témoin de la touche Suivez-moi est éteint.

Remarques :

*vous pouvez également utiliser la procédure de restauration suivante : composez **# 2 1 #** et appuyez sur la touche C.*

Pour restaurer la sonnerie en parallèle pour tous les téléphones de la liste, suivez la procédure de restauration de la fonction à partir du téléphone correspondant au numéro de poste principal et entrez le numéro de la position de réponse.

Pour restaurer la sonnerie en parallèle pour un téléphone spécifique de la liste, suivez la procédure de restauration de la fonction à partir de ce téléphone et entrez son numéro de poste.

Appels sortants

Effectuer des appels

Remarque : *il est possible de composer plus rapidement vos appels en utilisant les numéros abrégés communs ou en programmant vos touches de fonction. Voir la section « Numérotation abrégée » à la page 44.*



Comment effectuer des appels internes et externes :

Décrochez le combiné et, selon le type d'appel, procédez comme suit :

Appels internes



Composez le numéro de poste.

Appels extérieurs

0

Composez le(s) chiffre(s) nécessaire(s) pour obtenir une ligne extérieure.

Tonalité d'invitation à numéroté.

Remarque : *le ou les chiffres utilisés au bureau, par exemple **0** ou **00**.*

Composez le numéro externe.

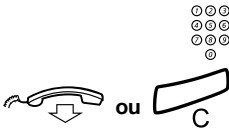

raccrochez le combiné ou appuyez sur cette touche pour mettre fin à la communication.

Mode mains libres

(Téléphone Dialog 4422 v. 2 uniquement.)

Avec le combiné raccroché :



Composez le numéro.

Vous êtes en communication avec votre correspondant au moyen du haut-parleur et du micro.

Appuyez sur cette touche pour mettre fin à l'appel en mode mains libres.

Surveillance

(Téléphone Dialog 4422 v. 1 uniquement.)

Vous pouvez surveiller la progression d'un appel sortant.

Avec le combiné raccroché :

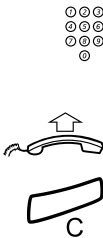

Composez le numéro.

Quand le correspondant appelé répond :

Décrochez le combiné.

Appuyez sur cette touche pour terminer un appel sous surveillance.

Appel SOS (appel d'urgence)

Lorsque votre téléphone est connecté



Composez le numéro SOS.

Lorsque votre téléphone est déconnecté

Le menu de connexion s'affiche avec le texte **Pour SOS, appeler 112** :

Pour SOS, appeler 112
Connexion de : **4316**



Composez le numéro SOS.

Votre téléphone se connecte automatiquement afin d'effectuer l'appel d'urgence.

Remarques :

*si le message **Pour SOS, appeler 112** n'est pas affiché sur le menu de connexion, vous devez vous connecter avant de pouvoir effectuer des appels SOS.*

Le numéro d'appel d'urgence dépend du pays.

Ligne externe individuelle

Pour effectuer un appel sur une ligne externe spécifique :



* 0 *  #



Décrochez le combiné.

Composez ce code, le numéro de la ligne extérieure et appuyez sur cette touche.

Composez le(s) chiffre(s) nécessaire(s) pour obtenir une ligne extérieure et le numéro externe.

Recomposition du dernier numéro externe

Lorsque vous effectuez un appel extérieur, le système enregistre automatiquement tous les chiffres composés, que l'appel aboutisse ou non.



* * *

Décrochez le combiné.

Appuyez sur cette touche pour répéter le numéro mémorisé.
Le dernier numéro externe est automatiquement recomposé.

Recomposition d'appels à partir de la liste des appels

Pour l'utilisation de la liste des appels, voir la section « [Liste des appels](#) » à la page 46.

Liste des appels



Appuyez sur cette touche pour accéder à la liste des appels.

Si cette liste comporte de nouveaux appels manqués, la touche clignote avant que vous n'appuyiez dessus. Le dernier appel est affiché :

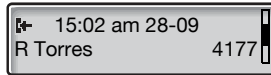

Appuyez sur la touche (-) ou (+) pour faire défiler les numéros de la liste.



Décrochez le combiné pour appeler le numéro de téléphone affiché.

Restriction de la présentation du numéro

Si vous ne souhaitez pas que votre nom et votre numéro s'affichent sur l'écran du correspondant que vous appelez, utilisez la procédure suivante.

Remarques :

cette fonction n'est disponible qu'avec les dernières versions du système de téléphonie et il se peut qu'elle soit bloquée pour votre poste (programmé par votre administrateur système).

La restriction de la présentation du numéro n'est valide que pour l'appel en cours ; il faut répéter la procédure chaque fois que vous souhaitez utiliser cette fonction.



✖ 42 #



Décrochez le combiné.

Composez ce code et attendez une nouvelle tonalité de numérotation.

Composez le numéro.

À la place de votre nom et de votre numéro, l'écran du téléphone appelé affiche **Anonyme**.

Réception d'une tonalité d'occupation

Si vous appelez un numéro de poste et que vous recevez une tonalité d'occupation ou aucune réponse, ou si toutes les lignes extérieures sont occupées, vous pouvez utiliser une des méthodes suivantes :

Rappel automatique

Si un poste appelé est occupé ou qu'il ne répond pas :

5 Appuyez sur cette touche (France).

6 Appuyez sur cette touche (Belgique, Suisse).

Il peut être nécessaire d'attendre plusieurs secondes avant que la procédure ne soit exécutée. Vous entendez une tonalité de confirmation.



Raccrochez le combiné pour mettre un terme à la procédure.

Vous êtes rappelé (avec la sonnerie de rappel) lorsque l'appel en cours est terminé ou la prochaine fois qu'un nouvel appel se terminera.

À défaut de répondre dans les 8 secondes, le service de rappel est annulé. Pendant que vous attendez le rappel, vous pouvez effectuer et recevoir des appels comme d'habitude.



Lorsque vous êtes rappelé, décrochez le combiné.

Le système appelle le poste en question.

Remarque : des rappels vers plusieurs postes peuvent être activés en même temps.

Si toutes les lignes extérieures sont occupées (après avoir saisi le ou les chiffres pour obtenir une ligne) :

5 Appuyez sur cette touche (France).

6 Appuyez sur cette touche (Belgique, Suisse).



Composez le numéro de la ligne externe et appuyez sur cette touche.



Raccrochez le combiné pour mettre un terme à la procédure.

On vous rappelle dès qu'une ligne externe se libère (sonnerie de rappel). À défaut de répondre dans les 8 secondes, le service de rappel est annulé. Pendant que vous attendez le rappel, vous pouvez effectuer et recevoir des appels comme d'habitude.



Lorsque vous êtes rappelé, décrochez le combiné.

Le système appelle le numéro externe.

Remarque : il n'est possible d'activer la fonction de rappel que sur une seule ligne externe occupée.

3 7 * 



Annulation d'un rappel

Composez ce code, le numéro de poste en question et appuyez sur cette touche.

Remarque : pour annuler un rappel sur une ligne extérieure, composez le ou les chiffres donnant accès à la ligne au lieu du numéro de poste.

Appuyez sur cette touche.

Annuler tous les rappels

3 7



Composez ce code.

Appuyez sur cette touche.

Activer la mise en attente d'appel

Si vous souhaitez contacter rapidement un poste ou une ligne externe occupé, vous pouvez l'en avvertir au moyen d'un signal.

5 Appuyez sur cette touche (Belgique, Suisse).

6 Appuyez sur cette touche (France).

Gardez le combiné décroché. Lorsque le poste ou la ligne extérieure appelé redevient libre, il ou elle sera appelé automatiquement.

Remarque : l'usage de la fonction d'appel en attente peut être bloqué pour votre poste (fonction programmée par votre administrateur système). Si l'emploi de cette fonction n'est pas autorisé, vous continuerez à recevoir la tonalité d'occupation.

Intrusion sur un poste occupé.

Vous pouvez effectuer une intrusion dans un appel en cours sur un poste occupé.

4 Appuyez sur cette touche (Belgique, Suisse).

8 Appuyez sur cette touche (France).

Avant l'intrusion, une tonalité d'avertissement est envoyée aux participants à l'appel en cours. Une conférence à trois correspondants est établie et une tonalité d'avertissement retentit.

Remarque : *il se peut que la tonalité d'avertissement soit désactivée pour votre système ; il se peut que, sur votre poste, la fonction « Intrusion » soit bloquée (programmation par votre administrateur système). Si c'est le cas, vous recevrez à chaque fois une tonalité d'occupation.*

Outrepasser une déviation

Si cette fonction est autorisée pour votre poste, vous pouvez outrepasser une déviation active, un renvoi actif ou une information d'absence active sur un poste spécifique.



* 6 0 *  #

Décrochez le combiné.

Composez ce code, le numéro de poste en question et appuyez sur cette touche.

Attendez qu'il réponde.

Numérotation abrégée

Numéros abrégés communs

Les numéros abrégés communs vous permettent d'effectuer des appels en appuyant simplement sur quelques touches. Les numéros abrégés communs comportent de 1 à 5 chiffres et sont stockés dans le système de téléphonie (par votre administrateur système).



Décrochez le combiné et composez le numéro abrégé commun.

Numérotation par une touche de fonction

Il est possible de programmer des numéros de téléphone et des codes de fonction sur une touche de fonction. Pour la programmation d'une touche, voir la section « [Programmation des touches de fonctions](#) » à la page 78.

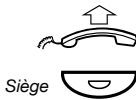

Décrochez le combiné.

Appuyez sur la touche de fonction.

Cette touche de fonction est programmée par vous.

Numérotation par une touche de surveillance

Le poste supervisé peut être appelé en appuyant sur la touche correspondante.

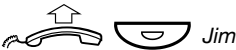

Décrochez le combiné et appuyez sur la touche de surveillance.

Touche de fonction programmée par votre administrateur système.

Appel au moyen des contacts

(Téléphone Dialog 4422 v. 2 uniquement.)

Cette fonction vous permet d'effectuer un appel en utilisant les contacts mémorisés dans le téléphone.

Remarques :

vous pouvez ajouter, modifier ou supprimer des numéros et des noms dans Contacts via l'interface Web, voir la section « [Serveur Web](#) » à la page 97.

Vous pouvez également ajouter vos contacts Microsoft® Outlook® dans l'application Contacts de votre téléphone ; cette opération s'effectue via le logiciel PC « My Dialog 4000 Contacts », voir la section « [Ajout de contacts Microsoft Outlook](#) » à la page 95.

Exemple : pour retrouver et appeler Zeb Macahan

En mode veille :

9

Maintenez cette touche enfoncée.

Les noms disponibles dont l'initiale correspond aux caractères associés à cette touche s'affichent.

Walter Matthau	4178
Werner Smith	4177

9

Appuyez trois fois sur la touche pour passer au premier nom commençant par la lettre « Z ».

Zeb Ford	8888
Zeb Macahan	7816

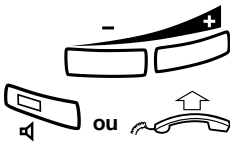

Appuyez sur la touche (+) pour sélectionner Zeb Macahan.

Appuyez sur la touche Haut-parleur ou décrochez pour effectuer l'appel.

Remarque : Pour plus d'informations sur la saisie des caractères, voir la section « [Saisie des lettres et des chiffres](#) » à la page 29.

Liste des appels

Le téléphone mémorise une liste d'appels allant jusqu'à 50 numéros incluant les appels manqués (si pris en charge par le réseau), les appels entrants, les appels sortants et les appels auxquels vous avez répondu.

Remarque : *la liste est effacée si une panne d'alimentation se produit, si un autre utilisateur (numéro de poste) se connecte sur le même téléphone ou si vous réinitialisez le téléphone.*

Liste des appels



Appuyez sur cette touche pour accéder à la liste des appels.

Si cette liste comporte de nouveaux appels manqués, le témoin de la touche clignote jusqu'à ce que vous appuyiez dessus. La liste des appels s'affiche voir l'exemple.



Options de la liste des appels

Appuyez sur la touche (-) ou (+) pour faire défiler les numéros de la liste.



Décrochez le combiné pour appeler le numéro de téléphone affiché.

Liste des appels



Appuyez sur cette touche pour quitter la liste des appels.

Pour supprimer une entrée de la liste des appels :



Appuyez sur cette touche.

La question **Supprimer élément ?** s'affiche.

Appuyez sur cette touche pour supprimer l'entrée affichée de la liste des appels.

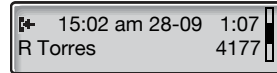
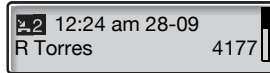
*Exemple de ListeAppels menu :**Nouvel appel manqué**Appel entrant*

Le contenu de la liste des appels est le suivant (de gauche à droite) :

- Symbole d'appel. Voir les types de symbole ci-dessous.
- Heure de l'appel, par exemple « **10:48 am** ».
- Date de l'appel (Jour/Mois ou Mois/Jour selon le réglage du format de date), par exemple « **28-09** ».
- Nom du correspondant appelant/appelé, par exemple « **R Torres** ».
- Numéro de téléphone du correspondant appelant/appelé, par exemple « **4177** ».
- Durée de l'appel, par exemple « **1:07** » (= une minute et sept secondes).
- Indicateur à barre. Indique la partie de l'ensemble de la liste affichée, et où cette partie se situe dans la liste.

Types de symbole d'appel :

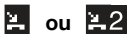

ou

Nouvel(nouveaux) appel(s) manqué(s).

Indique un(des) nouvel(nouveaux) appel(s) entrant(s) manqué(s) et non vérifié(s). Le numéro figurant à côté du symbole indique le nombre de fois que le correspondant a essayé de vous joindre.



ou

Appel(s) manqué(s).

Indique un(des) appel(s) entrant(s) manqué(s) mais vérifié(s). Le numéro figurant à côté du symbole indique le nombre de fois que le correspondant a essayé de vous joindre.



Appel entrant.

Indique un appel entrant auquel il a été répondu.



Appel sortant.

Indique un appel sortant.

Pendant un appel

Écoute de groupe (par le haut-parleur)

(Téléphone Dialog 4422 v. 1 uniquement.)

Cette fonction permet aux autres personnes présentes dans la pièce d'écouter la conversation téléphonique. Vous parlez dans le combiné et la voix de votre correspondant est amplifiée par le haut-parleur.



Pendant un appel :

Appuyez sur cette touche pour basculer entre les modes haut-parleur et combiné.

Lorsque le témoin est allumé, vous écoutez votre correspondant par le haut-parleur.

Remarque : *il est possible de régler le volume. Voir la section « [Réglages](#) » à la page 78.*

Mode mains libres

(Téléphone Dialog 4422 v. 2 uniquement.)



Appuyez sur cette touche.
Conversation en mode mains libres.

Appuyez sur cette touche pour mettre fin à la communication.

Du mode mains libres au mode combiné

Si le combiné est raccroché :



Décrochez le combiné.
Conversation au moyen du combiné.

Si le combiné est décroché :



Appuyez sur cette touche.
Conversation au moyen du combiné.

Secret



Appuyez sur cette touche sur cette touche pour activer/désactiver le micro.

Lorsque le témoin est allumé, la personne en ligne ne peut entendre ce qui se dit près du téléphone.

Mise en attente

Vous pouvez temporairement mettre l'appel en cours en attente.



Ligne

Appuyez sur la touche de ligne de l'appel en cours.
Le témoin de la touche clignote lentement et l'écran indique que l'appel est en attente.

Remarque : *si vous raccrochez le combiné, l'appel se termine.*



Ligne

Appuyez à nouveau sur la touche de ligne clignotante pour reprendre l'appel.

Concertation

Vous êtes en conversation sur Ligne 1 et vous souhaitez appeler un correspondant interne ou externe.



Concertation

Appuyez sur cette touche.

Le premier appel est mis en attente (le témoin Ligne 1 clignote lentement).

Remarque : vous pouvez également appuyer sur Ligne 2.



Appelez le deuxième correspondant.

Lorsque le deuxième correspondant répond, vous pouvez basculer entre les appels (revenir à l'appel précédent), transférer l'appel, créer une conférence ou mettre fin à un des appels.



Appuyez sur cette touche pour terminer l'appel de consultation.

Le deuxième correspondant est déconnecté.



Ligne 1

Appuyez sur cette touche pour revenir au premier appel.

Retour au correspondant précédent

Le voyant de la touche d'appel en attente se met à clignoter. L'appel connecté est affiché sur la seconde ligne de l'écran et l'appel en attente, sur la première.

B Brown	En attente	
M Miller		3333



Ligne 1

Appuyez sur cette touche pour mettre le deuxième correspondant en attente.

Le premier appel est connecté.



Concertation

Appuyez sur cette touche pour mettre le premier appel en attente.

Le deuxième correspondant est connecté.

Remarque : vous pouvez également appuyer sur la touche Ligne 2 si vous avez initié la concertation sur la Ligne 2.



Appuyez sur cette touche pour couper la communication avec le correspondant connecté.

Transfert

Vous avez un appel entrant et vous souhaitez transférer cet appel vers un autre poste.



Transfert

Appuyez sur cette touche.

Remarque : vous pouvez également appuyer sur la touche *Concertation* ou sur une touche de ligne libre.



Appelez le deuxième correspondant.



Transfert

Appuyez sur cette touche avant ou après la réponse.

L'appel en cours est transféré.

Remarque : si vous avez mis plus d'un appel en attente, le dernier appel mis en attente est transféré. Si le numéro de poste que vous composez est occupé ou s'il vous est impossible d'effectuer le transfert, votre téléphone sonne à nouveau.

Conférence

Cette procédure vous permet d'inclure jusqu'à sept correspondants dans une conférence. Seul l'initiateur de la conférence peut y inclure des participants. La tonalité de conférence est émise toutes les 15 secondes pendant la conférence. Cette tonalité retentit chaque fois qu'un participant rejoint ou quitte la conférence.

Remarque : *il est possible de désactiver la tonalité de conférence pour votre système.*

Vous êtes en communication (Ligne 1) et vous souhaitez organiser une conférence téléphonique. Vous serez l'initiateur de la conférence.



Conférence

Appuyez sur cette touche.

Remarque : *vous pouvez également appuyer sur Concertation ou sur Ligne 2.*



Appelez le deuxième correspondant.

Attendez qu'il réponde.



Conférence

Appuyez sur cette touche pour établir une conférence.

L'écran affiche :

12:24 12 sep 2006
Maître Conférence

Répétez cette procédure pour rajouter des participants.



Raccrochez le combiné pour quitter la conférence.

Remarque : *si l'initiateur de la conférence la quitte, celle-ci se poursuivra avec les autres participants. La conversation revient en mode habituel de connexion à deux correspondants lorsqu'il ne reste plus que deux participants.*

Renvoi d'appel

Renvoi interne

Tous les appels destinés à votre poste sont renvoyés vers le poste de votre choix (à l'intérieur du réseau privé). Pendant un renvoi, vous pouvez toujours utiliser votre téléphone pour effectuer des appels sortants et vous entendez une tonalité de numérotation spéciale lorsque vous décrochez le combiné.

Activer à partir de votre poste

Remarque : la touche Suivez-moi sert uniquement d'indicateur de déviation. Elle ne permet pas d'activer un renvoi.

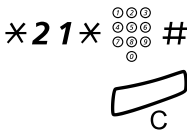

Composez ce code, le numéro du poste de réponse et appuyez sur cette touche.

Appuyez sur cette touche.

Annuler à partir de votre poste



Appuyez sur cette touche.

Le témoin de la touche Suivez-moi est éteint.

Remarque : vous pouvez également utiliser la procédure suivante pour annuler : composez **# 2 1 #** et appuyez sur la touche C.

Dévier à partir de la position de réponse

Si vous vous déplacez d'une position de réponse à une autre, vous pouvez dévier le « Suivez-moi » à partir de cette nouvelle position.

Remarque : cette procédure n'est possible que si le « Suivez-moi » a été activé au préalable sur votre poste.

* 2 1 *  *

 C

Composez ce code, votre numéro de poste et appuyez sur cette touche.

Entrez le numéro de la nouvelle destination.

Appuyez sur ces touches pour dévier.

Les appels sont acheminés vers la nouvelle destination.

Annuler depuis la position de réponse

2 1 * 

 C

Composez ce code, votre numéro de poste et appuyez sur cette touche.

Appuyez sur cette touche.

Renvoi externe

Si le renvoi externe est autorisé, vous avez la possibilité de renvoyer tous les appels destinés à votre poste vers le numéro externe de votre choix. Pendant un renvoi, vous pouvez toujours utiliser votre téléphone pour effectuer des appels sortants et vous entendez une tonalité de numérotation spéciale lorsque vous décrochez le combiné.

Activer

Remarque : la touche *Suivez-moi* sert uniquement d'indicateur de déviation. Elle ne permet pas d'activer un renvoi.



Composez ce code et le(s) chiffre(s) nécessaire(s) pour obtenir une ligne extérieure.

Composez le numéro de la ligne externe et appuyez sur cette touche.

Appuyez sur cette touche.

Annulation

Suivez-moi 

Appuyez sur cette touche.

Le témoin de la touche *Suivez-moi* est éteint.

Remarque : vous pouvez également utiliser la procédure suivante pour annuler : composez **# 2 2 #** et appuyez sur la touche *C*.

Numéro personnel

Grâce à cette fonction, on peut vous joindre sur votre numéro habituel, même si vous êtes en déplacement ou à votre domicile, etc.

Selon les fonctionnalités de votre système de téléphonie, vous disposez d'un seul profil de recherche individuel (standard) ou vous pouvez choisir entre cinq profils de recherche individuels (en option).

Un profil de recherche peut être conçu pour une situation donnée, par exemple au bureau, en voyage, à la maison, etc. et il est possible d'utiliser à la fois des numéros externes et internes dans un profil.

Votre profil de recherche est programmé ou modifié par votre administrateur système. Voir la section « [Conception et activation de vos profils de recherche](#) » à la page 59.

Lorsque cette fonction est activée, les appels entrants sont transférés vers les téléphones ou les services de remplacement sélectionnés en fonction de l'ordre que vous avez choisi. Si une position de réponse du profil est occupée, l'appel peut être transféré vers une autre position prédéfinie dans le même profil (la boîte vocale ou un collègue).

Vous gérez les profils à partir de votre téléphone au bureau. Cette opération est décrite ci-après (une opératrice peut également vous aider).

Vous pouvez aussi recourir à une des applications de l'assistant personnel, si disponible. Contactez votre administrateur système pour plus d'informations.

Si vous êtes à l'extérieur, il est possible d'utiliser la fonction d'accès direct au système (DISA), sous réserve qu'elle soit disponible dans votre système. Cette section décrit l'utilisation de la fonction DISA.

Activer ou changer de profil à partir de votre téléphone au bureau

*** 1 0 ***

(1 - 5) #



Composez ce code.

Entrez le chiffre correspondant au profil de recherche et appuyez sur cette touche.

Appuyez sur cette touche.

Le numéro du profil choisi apparaît à l'écran.

Remarque : *si un autre personne fait partie du profil activé, par exemple un collègue ou une opératrice, n'oubliez pas de la prévenir de votre absence. Si votre Boîte vocale fait partie du profil activé, mettez systématiquement à jour votre message d'accueil en donnant des informations relatives à votre absence.*

Désactiver un profil à partir de votre téléphone de bureau

1 0



Composez ce code.

Appuyez sur cette touche.

Activer ou changer de profil depuis un téléphone extérieur

Le téléphone utilisé doit être un téléphone à touches disposant d'une touche dièse (#) et d'une touche étoile (*) ou un téléphone mobile permettant d'émettre des tonalités DTMF.



Appelez la fonction DISA de votre bureau.

Tonalité d'invitation à numéroté.

*** 7 5 ***

Composez ce code.



Entrez le code d'autorisation et appuyez sur cette touche.



Composez le numéro de votre poste et appuyez sur cette touche.

Tonalité d'invitation à numéroté.

*** 1 0 ***

Composez ce code.



Composez le numéro de votre poste et appuyez.

(1 - 5)

Appuyez sur le chiffre correspondant au profil de recherche.



Appuyez sur cette touche et raccrochez le combiné.

Remarque : si un autre personne fait partie du profil activé, par exemple un collègue ou une opératrice, n'oubliez pas de la prévenir de votre absence. Si votre boîte vocale fait partie du profil activé, mettez systématiquement à jour votre message d'accueil en donnant des informations relatives à votre absence.

Annulation depuis un téléphone extérieur

Le téléphone utilisé doit être un téléphone à touches disposant d'une touche dièse (#) et d'une touche étoile (*) ou un téléphone mobile permettant d'émettre des tonalités DTMF.



Appelez la fonction DISA de votre bureau.

Tonalité d'invitation à numéroter.

*** 7 5 ***

Composez ce code.



Composez le code d'autorisation et appuyez sur cette touche.



Composez le numéro de votre poste et appuyez sur cette touche.

Tonalité d'invitation à numéroter.

1 0 *

Composez ce code.



Composez le numéro de votre poste et appuyez sur cette touche.



Raccrochez le combiné.

Conception et activation de vos profils de recherche

Les profils de recherche sont installés et modifiés par votre administrateur système. Pour configurer vos profils, copiez le formulaire de configuration, remplissez les informations pour vos nouveaux profils ou pour ceux que vous voulez modifier et remettez-les à votre administrateur système.

Remarque : *si une application de gestion des profils est connectée à votre système, vous avez la possibilité de modifier les profils via l'intranet. Voir les instructions relatives à l'application.*

Remarques importantes pour la conception de vos profils de recherche :

- Évitez de définir une durée de sonnerie supérieure à 45 secondes pour vos profils.

Habituellement, votre correspondant raccroche après 3 à 6 sonneries. Si vous avez besoin d'un temps de sonnerie supérieur, la durée maximale est de 60 secondes.

- Considérez le temps dont vous avez besoin pour réagir et répondre pour chaque emplacement inclus dans votre profil.

Il faut compter jusqu'à 15 secondes pour réagir et répondre à un appel avec un téléphone de bureau ou avec un téléphone sans fil et jusqu'à 20-25 secondes avec un téléphone mobile.

- Chaque profil doit comporter à la fin un poste de réponse (messagerie vocale ou opérateur/secrétaire).

Sinon, certains appels ne recevront pas de réponse.

- Réfléchissez à ce qui doit se produire lorsque vous êtes en conversation téléphonique.

Les options disponibles sont les suivantes :

- *activer la fonction « 2e accès libre » (si elle est disponible) ;*
- *renvoi vers la messagerie vocale ;*
- *renvoi vers l'opérateur.*

- Si un répondeur automatique, un fax ou un autre équipement de réponse est utilisé comme poste de réponse en début de profil, il se peut que la recherche soit interrompue.

Déconnectez l'équipement de réponse ou définissez les temps de sonnerie de façon à ce qu'ils n'affectent pas la recherche.

- Si votre système n'admet qu'un seul profil personnel, définissez ce profil en utilisant uniquement vos deux ou trois positions de réponse les plus fréquentes.

Si vous incluez plus de numéros, il y aura un risque que votre correspondant raccroche avant l'appel du dernier poste.

- Veillez à utiliser le minimum de positions de réponse pour chaque profil. Exemples de profils :

- *Au bureau*
- *À la maison*
- *En voyage*
- *Absent/injoignable*

Exemple :

Comment compléter le formulaire de configuration des profils de recherche.

Profil 1 Au bureau

Ordre d'appel	Type de téléphone ou emplacement de réponse*	Numéro de téléphone	Temps de sonnerie (secondes)
1	Bureau	1234	10
2	Sans fil professionnel	5234	15
3	Messagerie vocale		

* Exemples : bureau, sans fil, mobile, extérieur, messagerie vocale, poste opérateur, etc.

Profil 2 À la maison

Ordre d'appel	Type de téléphone ou emplacement de réponse*	Numéro de téléphone	Temps de sonnerie (secondes)
1	Extérieur	222222	20
2	Mobile	0706666666	25
3	Messagerie vocale		

Formulaire de configuration des profils de recherche

Nom:

Service :

N° de téléphone :

Compte :

Profil 1

.....

Ordre d'appel	Type de téléphone ou emplacement de réponse*	Numéro de téléphone	Temps de sonnerie (secondes)
1			
2			
3			
4			

* Exemples : bureau, sans fil, mobile, extérieur, messagerie vocale, poste opérateur, etc.

Profil 2

.....

Ordre d'appel	Type de téléphone ou emplacement de réponse*	Numéro de téléphone	Temps de sonnerie (secondes)
1			
2			
3			
4			

Profil 3

.....

Ordre d'appel	Type de téléphone ou emplacement de réponse*	Numéro de téléphone	Temps de sonnerie (secondes)
1			
2			
3			
4			

Profil 4

.....

Ordre d'appel	Type de téléphone ou emplacement de réponse*	Numéro de téléphone	Temps de sonnerie (secondes)
1			
2			
3			
4			

Profil 5

.....

Ordre d'appel	Type de téléphone ou emplacement de réponse*	Numéro de téléphone	Temps de sonnerie (secondes)
1			
2			
3			
4			

Informations d'absence (en option)

Les informations d'absence servent à indiquer à vos correspondants de la raison de votre absence et de votre date de retour. Si vous y êtes autorisé, vous pouvez aussi programmer des messages d'absence pour un autre poste à partir du vôtre. Pendant un renvoi, vous pouvez toujours utiliser votre téléphone pour effectuer des appels sortants et vous entendez une tonalité de numérotation spéciale lorsque vous décrochez le combiné.

Activer

Exemple : De retour le 15 septembre (=0915).

*** 2 3 ***
(0 – 9)

Composez ce code.

Entrez le code d'absence.

Remarque : *les codes d'absence comportent un seul chiffre. Le code affecté à chaque chiffre dépend du système de téléphonie. Contactez votre administrateur système pour connaître les codes d'absence que vous pouvez utiliser.*

*** 0 9 1 5**

Appuyez sur ces touches et entrez la date (MMJJ) ou l'heure (HHMM) de votre retour.

Remarques :

si vous n'avez pas besoin d'indiquer une heure ou une date de retour, vous pouvez ignorer cette étape.

L'ordre de saisie de la date dépend du système.



Appuyez sur cette touche.

L'écran affiche la raison sélectionnée pour l'absence, avec la date ou l'heure du retour si elle a été spécifiée.

2 3



Annulation

Composez ce code.

Appuyez sur cette touche.

Les informations programmées sont effacées.

Activer pour un autre poste

* 2 3 0 *



Composez ce code.

Composez le numéro de poste et appuyez sur cette touche.

(0 - 9)

Entrez le code d'absence.

* 0 9 1 5

Appuyez sur cette touche et saisissez la date et l'heure de retour de l'autre personne.



Appuyez sur cette touche.

L'écran du poste de l'autre personne affiche la raison sélectionnée pour l'absence, avec la date et l'heure du retour si elles ont été spécifiées.

Annuler pour un autre poste

2 3 0 * 

Composez ce code, le numéro de poste en question et appuyez sur cette touche.

Remarque : si vous entendez la tonalité spéciale de numérotation, vous devez entrer le code d'autorisation pour l'autre poste. Ajoutez le code et appuyez sur # avant d'appuyer sur la touche C.



Appuyez sur cette touche.

Messages

Mise en attente manuelle d'un message (MMW)

Si le poste appelé ne répond pas, vous pouvez initier l'affichage de l'indicateur de message en attente sur ce poste (si cette fonction est autorisée). Si vous avez un message en attente, le voyant de la touche message est allumé et vous entendez une tonalité de numérotation spéciale lorsque vous décrochez le combiné.

Répondre

Message 

Appuyez sur cette touche.

Un appel est effectué vers le poste qui a demandé la mise en attente d'un message.

Remarque : après l'appel, vous devez annuler le message manuellement, voir ci-dessous.

Annuler une mise en attente manuelle d'un message (MMW) sur votre propre poste

3 1



Composez ce code.

Appuyez sur cette touche.

* 3 1 *  #



Activer MMW sur un autre poste

En mode veille :

Composez ce code, le numéro de poste en question et appuyez sur cette touche.

Appuyez sur cette touche.

La touche message en attente s'allume sur le poste appelé.

3 1 * 



Désactiver MMW sur un autre poste

Composez ce code, le numéro de poste en question et appuyez sur cette touche.

Appuyez sur cette touche.

Message en attente (en option)

Si cette fonction a été attribuée à votre téléphone et qu'il est dévié vers un ordinateur d'interception, une touche de fonction (programmée par l'administrateur système) clignote pour indiquer que des messages ont été mémorisés par l'ordinateur. Ces messages sont imprimés sur l'imprimante de l'ordinateur.

Imprimer des messages

Message 

Appuyez sur cette touche.

L'écran identifie l'ordinateur et affiche le nombre de messages mémorisés pour vous.

Si la notification de messages en attente vous dérange ou si vous souhaitez la désactiver :

9 1 # *

Composez ce code.

Vous entendez la tonalité d'alarme.

Messagerie vocale (en option)

Cette application vous permet de laisser un message vocal à l'appelant si vous n'êtes pas en mesure de répondre à son appel. Par exemple, lorsque vous êtes en réunion, en déplacement, etc. L'appelant a ensuite la possibilité de laisser un message dans votre boîte vocale. De retour à votre bureau, vous pouvez accéder à votre boîte vocale et écouter les messages que vous avez reçus.

Vous pouvez dévier vers votre boîte vocale tous les appels entrants, les appels restés sans réponse, ou les appels intervenant lorsque votre téléphone est occupé.

Si vous utilisez la fonction numéro personnel, il est conseillé de programmer la messagerie vocale comme dernière position de réponse pour tous les profils de recherche.

Lorsque vous accédez à votre boîte vocale, vous entendrez des instructions enregistrées expliquant comment écouter, enregistrer, stocker et supprimer des messages, et également comment modifier votre code de sécurité.

Remarque : *la manière de gérer votre boîte vocale dépend du type de système de messagerie vocale. Les explications suivantes décrivent le messagerie intégrée au Ericsson MD110. Pour d'autres types de messagerie, veuillez-vous reporter aux instructions d'utilisation spécifiques. Contactez votre administrateur système si vous ignorez le type de système de messagerie vocale dont vous disposez.*

Pour activer ou désactiver votre boîte vocale

Pour tous les appels entrants :

Voir la section « [Renvoi interne](#) » à la page 53. Utilisez le numéro du système de messagerie vocale comme « numéro de poste de réponse ».

Accéder à votre boîte vocale

À partir de votre téléphone au bureau :



Composez le numéro d'accès au système de messagerie vocale.

Remarque : lorsque le témoin de la touche Message est allumé (= un nouveau message a été reçu), vous pouvez également appuyer sur cette touche.

Si vous êtes invité à entrer votre code de sécurité :



Saisissez votre code de sécurité.

Code lors de l'installation = votre numéro de poste.

À partir d'un autre téléphone :



Composez le numéro d'accès au système de messagerie vocale.

Si vous êtes invité à composer votre code de sécurité (lorsque le téléphone utilisé possède sa propre boîte vocale) :

#

Appuyez sur cette touche.



Composez le numéro de votre boîte vocale.

(Normalement le numéro de votre poste au bureau.)



Saisissez votre code de sécurité (s'il vous est demandé).

Pour accéder à la boîte vocale d'un tiers

Composez le numéro d'accès au système de messagerie vocale.

Si vous êtes invité à composer votre code de sécurité (lorsque le téléphone utilisé possède sa propre boîte vocale) :

#

Appuyez sur cette touche.



Composez le numéro de la boîte vocale.

(C'est le numéro de poste de la personne pour laquelle vous devez écouter les messages.)



Composez le code de sécurité de la personne (s'il vous est demandé).

Gestion de la messagerie

Des informations enregistrées sur la ligne indiquent le nombre de messages, nouveaux et enregistrés. Si vous avez trop de messages stockés, un message vous demandera de supprimer au préalable des messages mémorisés.

Des instructions enregistrées vous demandent d'appuyer sur diverses touches afin d'écouter les messages de vos correspondants, d'enregistrer votre message d'accueil, de modifier votre mot de passe ou de quitter votre boîte vocale, etc.

Le schéma suivant présente une vue générale du système de boîte vocale et des touches à utiliser.

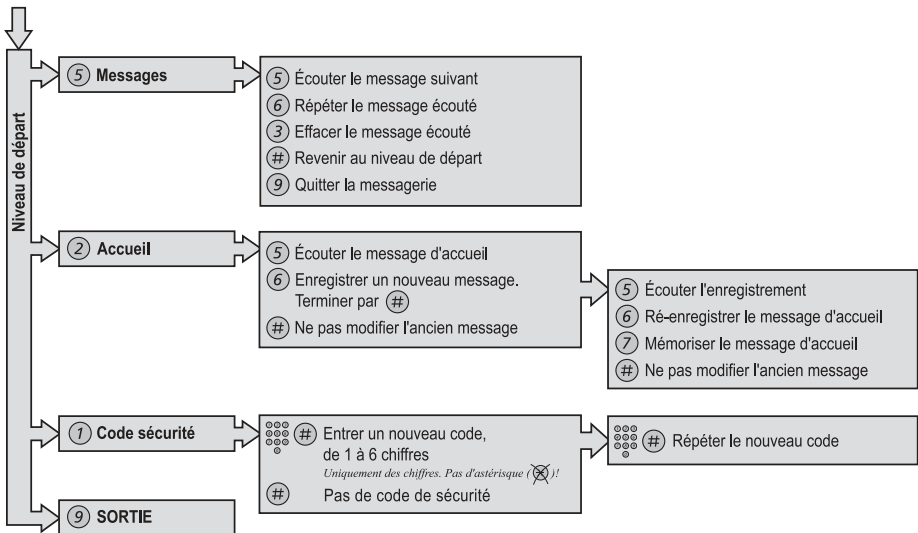

Fonctions de groupe

Interception d'appels de groupe

L'administrateur système peut programmer les téléphones de personnes travaillant au sein d'une même équipe afin que ces dernières forment un groupe de prise d'appel.

Dans un groupe de prise d'appel, tout membre du groupe peut répondre à un appel destiné à n'importe quel membre du groupe.



*** 8 #**

Décrochez le combiné.

Appuyez sur ces touches pour répondre.

Remarque : un groupe de prise d'appel peut répondre aux appels d'un autre groupe. Toutefois, vous ne pouvez prendre les appels destinés à l'autre groupe que si aucun appel n'arrive dans votre propre groupe.

Groupe de sonnerie commune

Les appels sont indiqués par une sonnerie commune.



*** 8 #**

Décrochez le combiné.

Appuyez sur ces touches pour répondre.

Groupe d'appel

Un numéro de groupe d'appel interne est un numéro de répertoire commun à un groupe de postes. Les appels destinés au groupe seront indiqués sur un poste libre de ce groupe.

Si vous quittez le groupe temporairement, votre téléphone n'est plus disponible pour les appels entrants.

* 2 1 *  #



Pour quitter le groupe temporairement

Composez ce code, votre numéro de poste et appuyez sur cette touche.

Appuyez sur cette touche.

2 1



Pour réintégrer le groupe

Composez ce code.

Appuyez sur cette touche.

Autres fonctions

Code de compte (en option)

Cette fonction sert à affecter un appel à un numéro de compte ou à empêcher des appels illicites depuis votre téléphone. Le code de compte peut comporter de 1 à 15 chiffres.



* 6 1 *  #

Décrochez le combiné.

Composez ce code, le code de compte et appuyez sur cette touche.

Tonalité d'invitation à numéroté.



Composez le(s) chiffre(s) nécessaire(s) pour obtenir une ligne extérieure et le numéro externe.

Appel extérieur en cours

Lors de l'affectation des coûts d'un appel, il est également possible d'associer un appel en cours externe à un code de compte. Pendant l'appel :



Ligne

Appuyez sur la touche de ligne de l'appel en cours pour le mettre en attente.

* 6 1 *  #

Composez ce code, le code de compte et appuyez sur cette touche.

Tonalité d'invitation à numéroté.



Ligne

Appuyez sur la touche clignotante de ligne de l'appel mis en attente.

Annulation générale

Il est possible d'annuler simultanément les fonctions suivantes :

- Rappels (tous les rappels sont annulés).
- Suivez-moi interne et externe.
- Mise en attente manuelle d'un message/Informations d'absence.

0 0 1



Activer

Composez ce code.

Appuyez sur cette touche.

Mode d'urgence

Dans un cas d'urgence, l'opérateur peut faire passer le système de téléphonie en mode d'urgence, dans lequel seuls des postes pré-programmés ont l'autorisation d'effectuer des appels. Si votre poste ne fait pas partie de ceux-ci et que vous essayez d'effectuer un appel, vous n'entendrez pas de tonalité de numérotation.

Service de nuit

Lorsque le système de téléphonie est en service de nuit, tous les appels entrants aboutissant à l'opérateur sont transférés vers un poste ou un groupe de postes sélectionné. Le système de téléphonie dispose de trois modes de service de nuit :

Service de nuit commun

Tous les appels entrants à destination de l'opérateur sont transférés vers un poste spécifique. Répondez à l'appel de la manière habituelle.

Service de nuit individuel

Seuls certains appels entrants à destination de l'opérateur sont transférés vers un poste spécifique. Répondez à l'appel de la manière habituelle.

Service de nuit universel

Tous les appels entrants à destination de l'opérateur sont transférés vers un dispositif de signalisation universel, tel que la sonnerie commune. Répondez à l'appel comme décrit à la section « [Groupe de sonnerie commune](#) » à la page 71.

Surveillance par touche

Remarque : *cette fonction n'est disponible que sur les dernières versions du système de téléphonie.*

Il est possible de surveiller et de répondre à des appels vers d'autres postes au moyen d'un touche de fonction programmable sur votre téléphone. Cette fonction est particulièrement utile, par exemple pour les applications de type Patron-Secrétaire. Pour répondre aux appels sur une touche de surveillance, voir la section « [Répondre aux appels](#) » à la page 31.

Les informations d'état suivantes peuvent être indiquées sur la touche de surveillance :

- 1 Le poste surveillé est libre (le témoin est éteint).
- 2 Il y a un appel entrant sur le poste surveillé (le témoin clignote rapidement).
- 3 Le poste surveillé est occupé (le témoin est allumé).
- 4 Le poste surveillé a exécuté une mise en attente commune (le témoin clignote lentement).

Les touches de surveillance sont programmées par votre administrateur système ; toutefois, vous pouvez modifier le type de sonnerie à partir de votre téléphone, voir la section « [Modifier la sonnerie pour une touche de surveillance](#) » à la page 88.

Lorsque vous vous connectez sur un autre téléphone IP, les touches de surveillance sont automatiquement affectées au nouveau téléphone.

Pour effectuer des appels sur une touche de surveillance, voir la section « [Numérotation abrégée](#) » à la page 44.

DISA = Direct Inward System Access, Accès direct au système, (en option)

Si vous êtes habilité à utiliser cette fonction et que vous travaillez à l'extérieur, vous pouvez appeler votre bureau et accéder à une ligne externe afin d'effectuer des appels professionnels. Ces appels seront imputés à votre numéro de poste au bureau ou à un numéro de compte. Vous n'aurez à régler que le coût de l'appel vers votre bureau.

Le téléphone utilisé doit être un téléphone à touches disposant d'une touche dièse (#) et d'une touche étoile (*) ou un téléphone mobile permettant d'émettre des tonalités DTMF.

Après un appel DISA, vous devez raccrocher pour pouvoir en effectuer un autre.

Il existe différentes procédures selon le type de code d'autorisation ou lorsqu'un code de compte est utilisé.

Avec un code d'autorisation commun



Appelez la fonction DISA de votre bureau.

Tonalité d'invitation à numéroté.

*** 7 2 ***

Composez ce code.



#

Composez le code d'autorisation et appuyez sur cette touche.

Tonalité d'invitation à numéroté.



Composez le numéro externe.

Avec un code d'autorisation individuel



Appelez la fonction DISA de votre bureau.

Tonalité d'invitation à numéroté.

*** 7 5 ***

Composez ce code.



Composez le code d'autorisation et appuyez sur cette touche.



#

Composez le numéro de votre poste et appuyez sur cette touche.

Tonalité d'invitation à numéroté.



Composez le numéro externe.

Réglages

Programmation des touches de fonctions

Toutes les touches de fonction, sauf les touches de la ligne à triple accès, peuvent faire l'objet de programmation.

Remarque : *pour que vous puissiez programmer une touche de fonction, l'administrateur doit supprimer au moins une des fonctions par défaut affectées aux touches de fonction. En supprimant ces fonctions préprogrammées, les touches correspondantes deviennent disponible pour programmation.*

Pour vous en faciliter l'accès, les fonctions (**X X X #**) et numéros les plus utilisés peuvent être programmés sur des touches de fonction. Lorsque vous souhaitez utiliser la fonction ou le numéro de téléphone, il vous suffit d'appuyer sur la touche correspondante. Certaines fonctions doivent être programmées par votre administrateur système.

Remarque : *pour pouvoir programmer une touche de fonction, le téléphone doit normalement être connecté au système de téléphonie (configuré par votre administrateur système).*

Programmer/modifier une fonction ou vérifier une fonction programmée

Paramètres



Appuyez sur cette touche.

Le menu **Touches de fonction** ou **Touches programmables** est encadré.

Remarques :

*le menu **Touches de fonction** s'affiche uniquement s'il n'y a aucune touche de fonction pouvant être programmée.*

*Le menu **Touches programmables** s'affiche uniquement s'il y a une ou plusieurs touches de fonction pouvant être programmées.*



Appuyez sur cette touche.

Un des messages suivants s'affiche.

Touches programmables
Appuyer tche à program.

ou

Touches de fonction
Appuyer tche pour vérif.



Appuyez sur la touche de fonction à programmer ou à vérifier.

Si la touche est déjà programmée, la fonction ou le numéro associé s'affichera à l'écran.

Remarque : *si vous voulez simplement vérifier la fonction programmée, appuyez deux fois sur la touche Effacer pour revenir au menu principal.*



Entrez un numéro de téléphone ou un code de fonction.

Remarques :

un code de fonction peut, par exemple, commander un Suivez-moi, c.-à-d. (✕ 2 1 ✕ Numéro #).

Pour corriger un caractère, appuyez sur la touche Moins, puis entrez-le à nouveau.

Vous pouvez poursuivre la programmation d'une autre touche de fonction (répétez la procédure depuis « Appuyez sur la touche à programmer »).

Pour supprimer le numéro affecté à une touche, n'entrez pas de nouveau numéro, appuyez simplement sur la touche Haut-parleur.



Appuyez sur cette touche pour enregistrer.

Appuyez sur cette touche pour revenir au menu précédent,

ou

Paramètres



appuyez sur cette touche pour revenir à l'état au repos.

Enlevez le couvercle transparent et inscrivez le nom de la fonction ou le numéro de téléphone à côté de la touche.

Remarques :

utilisez DCM (Designation Card Manager) pour concevoir et imprimer vos planches d'étiquettes. Cette application est fournie dans le CD Enterprise Telephone Toolbox et peut également être téléchargée à l'adresse suivante :

<http://www.ericsson.com/enterprise/library/manuals.shtml>

Pour plus d'informations, veuillez contacter votre distributeur agréé Ericsson Enterprise.

Langue

Vous pouvez modifier la langue d'affichage des menus du téléphone. Les langues disponibles s'affichent lorsque vous sélectionnez le menu langue. Le téléphone doit être connecté pendant cette opération.

Remarque : *si la langue choisie n'est pas prise en charge par votre système de téléphonie, le texte envoyé à partir du système resteront en anglais. Seuls les textes affichés à partir du téléphone lui-même utiliseront la langue choisie.*

Changer la langue d'affichage des menus (défaut=English)

Paramètres 



Appuyez sur cette touche.

Appuyez sur ces touches.

Répétez cette opération jusqu'à ce que le menu **Langue** soit encadré.



Appuyez sur cette touche.

Affichage des menus est encadré.



Appuyez sur cette touche.

La langue courante est encadrée et marquée (l'anglais est la langue par défaut).



Appuyez sur cette touche jusqu'à ce que la langue souhaitée soit encadrée.

Remarque : *la touche C permet de quitter le menu sans enregistrer les modifications.*



Appuyez sur cette touche pour mémoriser la langue souhaitée.

La langue d'affichage est modifiée. Vous entendez la tonalité d'acceptation.



Appuyez sur cette touche pour revenir au menu précédent,

ou

Paramètres 

appuyez sur cette touche pour revenir à l'état au repos.

Présentation de la date

La date est automatiquement mise à jour à partir du système de téléphonie. Vous pouvez uniquement modifier le format d'affichage de la date. Il existe huit formats d'affichage de la date :

Format	Exemple
• DD MM AAAA	22 02 2006
• DD MMM AAAA	22 fév 2006
• JJ DD MMM AAAA	Je 22 fév 2006
• AAMMDD	060222
• AAAA-MM-DD	2006-02-22
• MM/DD/AAAA	02/22/2006
• DD-MM-AAAA	22-02-2006
• JJ DD-MM-AAAA	Je 22-02-2006

Pour modifier la présentation de la date :

Paramètres

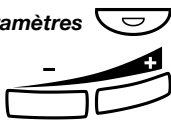

Appuyez sur cette touche.

Appuyez sur cette touche.

Répétez cette opération jusqu'à ce que le menu **Heure & Date** soit encadré.

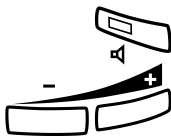

Appuyez sur cette touche.

Appuyez sur cette touche.

Répétez cette opération jusqu'à ce que le menu **Format de date** soit encadré.



Appuyez sur cette touche.

La présentation de date actuelle est encadrée et marquée (exemple) :



Appuyez sur cette touche jusqu'à ce que le format de date souhaité soit encadré.

Remarque : la touche **C** permet de quitter le menu sans enregistrer les modifications.



Appuyez sur cette touche pour mémoriser le format de date encadré.

Le format de date est modifié.





Appuyez sur cette touche pour revenir au menu précédent,
ou

Paramètres



appuyez sur cette touche pour revenir à l'état au repos.

Présentation de l'heure

L'heure est automatiquement mise à jour à partir du système de téléphonie. Vous pouvez uniquement modifier la façon (le format) dont l'heure est affichée. L'heure peut être affichée en format d'horloge 12 ou 24 heures.

Pour modifier la présentation de l'heure :

Paramètres



Appuyez sur cette touche.



Appuyez sur ces touches.

Répétez cette opération jusqu'à ce que le menu **Heure & Date** soit encadré.



Appuyez sur cette touche.

Le menu **Format horaire** est encadré.



Appuyez sur cette touche.

La présentation de l'heure actuelle est encadrée et marquée (exemple) :

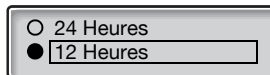

Appuyez sur ces touches pour basculer entre le mode 12 heures et le mode 24 heures.

Remarque : la touche C permet de quitter le menu sans enregistrer les modifications.

Appuyez sur cette touche pour mémoriser le format horaire encadré.

Le format horaire est modifié.





Appuyez sur cette touche pour revenir au menu précédent,
ou

Paramètres



appuyez sur cette touche pour revenir à l'état au repos.

Programmation du caractère de tonalité de la sonnerie

Vous avez la possibilité de programmer, sur votre téléphone, 10 caractères de tonalités différents correspondant chacun à un chiffre de 0 à 9.

Paramètres

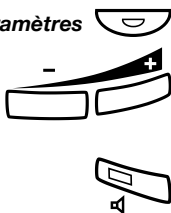

Appuyez sur cette touche.

Appuyez sur ces touches.

Répétez cette opération jusqu'à ce que le menu **Caractère de sonnerie** soit encadré.

Appuyez sur cette touche.

Le caractère de la tonalité en cours s'affiche :

Sonnerie en cours : 5
Entrer nouv. car. (0-9):

(0 – 9)

Appuyez sur un chiffre pour sélectionner un nouveau caractère.

Le téléphone sonne suivant le caractère choisi.

Remarque : *la touche C permet de quitter le menu sans enregistrer les modifications.*



Appuyez sur cette touche pour mémoriser le caractère sélectionné.



Appuyez sur cette touche pour revenir au menu précédent,

ou

Paramètres



appuyez sur cette touche pour revenir à l'état au repos.

Contraste

Il est possible de modifier le contraste de l'écran.

Modification du contraste

Paramètres 



Appuyez sur cette touche.

Appuyez sur ces touches.

Répétez cette opération jusqu'à ce que le menu **Contraste** soit encadré.



Appuyez sur cette touche.

L'écran affiche :



Appuyez sur ces touches pour respectivement diminuer ou augmenter le contraste.

Remarque : la touche C permet de quitter le menu sans enregistrer les modifications.



Appuyez sur cette touche pour mémoriser le contraste.



Appuyez sur cette touche pour revenir au menu précédent,

ou

Paramètres 

appuyez sur cette touche pour revenir à l'état au repos.

Module additionnel

(Téléphone Dialog 4422 v. 2 uniquement.)

Si votre téléphone est équipé d'un module additionnel, vous pouvez utiliser ce menu pour sélectionner les fonctions de ce module.

Modification de la fonction du module additionnel

Paramètres 



Appuyez sur cette touche.

Appuyez sur ces touches.

Répétez cette opération jusqu'à ce que le menu **Module additionnel** soit encadré.

Appuyez sur cette touche.

L'écran affiche :

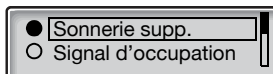

Appuyez sur ces touches pour basculer entre les valeurs Sonnerie supp., Signal d'occupation et Sign. sonnerie/occup..

- **Sonnerie supp.** : la sonnerie supplémentaire est activée en parallèle avec les signaux de sonnerie. Un appel 2ème accès libre n'active pas la sonnerie supplémentaire.
- **Signal d'occupation**: le signal d'occupation est activé lorsque votre téléphone est occupé (pendant les appels). Cette fonction peut être utilisée pour contrôler, par exemple, une lampe « Ne pas déranger » sur la porte.
- **Sign. sonnerie/occup.**: ce signal est activé en parallèle avec les signaux de sonnerie et reste actif lorsque votre téléphone est occupé (pendant les appels). Un appel 2ème accès libre n'active pas la sonnerie supplémentaire.

Remarque : la touche C permet de quitter le menu sans enregistrer les modifications.



Appuyez sur cette touche pour mémoriser la fonction sélectionnée.



Appuyez sur cette touche pour revenir au menu précédent,
ou

Paramètres



appuyez sur cette touche pour revenir à l'état au repos.

Volume du combiné et du haut-parleur

Utilisez les touches de volume pour régler le volume du combiné ou du haut-parleur en cours de communication. Réglez le volume du combiné lorsqu'il est décroché. Réglez le volume du haut-parleur lorsqu'il émet la tonalité de numérotation, ou pendant un appel sous surveillance.



Appuyez sur ces touches pour régler le volume

Le niveau de volume du combiné et du haut-parleur sont enregistrés.

Réglage du niveau d'écoute

Il est possible d'accroître le niveau d'écoute du combiné et du casque de +6 dB.

Paramètres



Appuyez sur cette touche.



Appuyez sur ces touches.

Répétez cette opération jusqu'à ce que le menu Niveau d'écoute soit encadré.



Appuyez sur cette touche.

Le niveau d'écoute en cours est encadré et marqué.

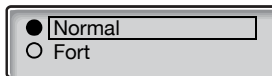

Appuyez sur ces touches pour basculer entre les valeurs Normal et Fort.



Remarque : la touche C permet de quitter le menu sans enregistrer les modifications.



Appuyez sur cette touche pour mémoriser le niveau d'écoute encadré.



Appuyez sur cette touche pour revenir au menu précédent,
ou

Paramètres



appuyez sur cette touche pour revenir à l'état au repos.

Volume de la sonnerie

Utilisez les touches de volume pour régler le volume du signal de sonnerie lorsque votre téléphone est en mode repos ou lorsqu'il sonne. Le niveau du volume est enregistré.



Appuyez sur ces touches pour régler le volume

Remarque : le volume reprendra sa valeur par défaut en cas d'interruption de l'alimentation.

Désactivation de la sonnerie

Vous pouvez supprimer la sonnerie pour un appel entrant.



Appuyez sur cette touche pour supprimer la sonnerie.

La sonnerie est coupée pour l'appel en cours et votre téléphone est automatiquement configuré en mode de sonnerie silencieuse.

Sonnerie silencieuse

Si vous ne voulez pas être dérangé par la sonnerie tout en conservant la possibilité de répondre à un appel entrant, vous pouvez couper la sonnerie. Un appel entrant est signalé par un voyant de touche de ligne clignotant et par les informations affichées sur l'écran.



Lorsque le téléphone est en mode repos ou lorsqu'il sonne :

Appuyez sur cette touche pour couper la sonnerie.

Le témoin de la touche Mute est allumé pour indiquer la sonnerie silencieuse. Le signal de sonnerie est automatiquement rétabli la prochaine fois que vous décrochez ou que vous appuyez sur une touche.

Modifier la sonnerie pour une touche de surveillance

Les touches de surveillance sont programmées par votre administrateur système ; toutefois, vous pouvez modifier le type de sonnerie à partir de votre téléphone. Voir aussi section « [Surveillance par touche](#) » à la page 76.

Modifier le type de la sonnerie

Paramètres 



Appuyez sur cette touche.

Le menu Touches de fonction ou Touches programmables est encadré.

Appuyez sur cette touche.

Appuyez sur la touche de surveillance à programmer.

Le numéro de poste du téléphone surveillé s'affiche avec le type de sonnerie en cours pour la touche correspondante.

Numéro supervisé : 3223
Périodique



Appuyez sur (+) pour modifier.

Silencieuse
 Périodique



Appuyez sur ces touches pour basculer entre les sonneries.

- Silencieuse.
- Sonnerie périodique (répétitive).
- Sonnerie en différé.
- Une seule sonnerie (signal atténué). Une seule sonnerie avec un volume faible.
- Une seule sonnerie en différé (signal atténué).

Remarque : la touche C permet de quitter le menu sans enregistrer les modifications.

Appuyez sur cette touche pour mémoriser la sonnerie encadrée.





**Appuyez sur cette touche pour revenir au menu précédent,
ou**

Paramètres



appuyez sur cette touche pour revenir à l'état au repos.

Paramètres du réseau

Vous pouvez contrôler les paramètres du réseau dans le menu **Réseau**. Ces paramètres ne peuvent être modifiés que par votre administrateur système.

Accessoires

Module de touches (en option)

(Téléphone Dialog 4422 v. 2 uniquement.)

Les versions les plus récentes du système de téléphonie permettent d'équiper votre téléphone d'un module de touches supplémentaire. Ce module comporte 17 touches pour mémoriser les numéros de téléphone et les fonctions les plus fréquemment utilisées. Si vous ne connaissez pas la version du système de téléphonie que vous utilisez, demandez à votre administrateur système. Pour installer le module de touches en option, voir la section « [Installation](#) » à la page 107.

Remarque : *le module de touches doit être du type DBY 419 01.*

Utilisez DCM (Designation Card Manager) pour concevoir et imprimer vos planches d'étiquettes. Cette application est fournie dans le CD Enterprise Telephone Toolbox et peut également être téléchargée à l'adresse suivante :

<http://www.ericsson.com/enterprise/library/manuals.shtml>

Pour plus d'informations, veuillez contacter votre distributeur agréé Ericsson Enterprise.

Casque (en option)

Pour installer le casque, voir la section « [Installation](#) » à la page 107.

Les fonctions de casque suivantes sont disponibles.

Répondre à un appel



Appuyez sur cette touche pour répondre.

Le témoin de la touche casque s'allume.

Remarque : lorsque le téléphone est configuré en mode casque prédéfini, vous pouvez également appuyer sur la touche de ligne clignotante pour répondre à l'appel. Voir la section « [Casque prédéfini](#) » à la page 93.



Appuyez sur cette touche pour couper la communication avec le correspondant connecté par le casque.

Effectuer des appels

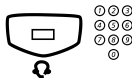

Appuyez sur cette touche et composez le numéro de poste en question.

Le témoin de la touche casque s'allume.

Remarque : lorsque le téléphone est configuré en mode casque prédéfini, vous pouvez composer le numéro directement sans appuyer sur la touche casque, ou appuyer sur une touche de ligne à la place de la touche casque. Voir la section « [Casque prédéfini](#) » à la page 93.



Appuyez sur cette touche pour mettre fin à la communication.

Du mode casque au mode combiné



Décrochez le combiné.

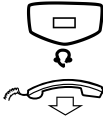

Du mode combiné au mode casque

Appuyez sur cette touche.

Le témoin de la touche casque s'allume.

Raccrochez le combiné.



Casque avec écoute de groupe (par le haut-parleur)

(Téléphone Dialog 4422 v. 1 uniquement.)

Appuyez sur cette touche pour basculer entre casque avec haut-parleur et casque sans haut-parleur.

Lorsque le témoin de la touche haut-parleur est allumé, l'écoute de groupe est activée.



Du mode casque au mode surveillance

(Téléphone Dialog 4422 v. 1 uniquement.)

Appuyez sur cette touche.

Le témoin de la touche haut-parleur s'allume.



Appuyez sur cette touche.



Du mode surveillance au mode combiné

(Téléphone Dialog 4422 v. 1 uniquement.)

Appuyez sur cette touche.

Le témoin de la touche casque s'allume.



Du mode casque au mode mains libres

(Téléphone Dialog 4422 v. 2 uniquement.)

Appuyez sur cette touche.

Le témoin de la touche haut-parleur s'allume.



Du mode mains libres au mode casque

(Téléphone Dialog 4422 v. 2 uniquement.)

Appuyez sur cette touche.

Le témoin de la touche casque s'allume.

Casque prédéfini

Par défaut, le téléphone est configuré en mode *Haut-parleur prédéfini*, de façon à ce que les appels aboutissent au haut-parleur lorsque vous répondez à des appels ou en effectuez en appuyant sur une touche de ligne. L'appel est aussi automatiquement connecté au haut-parleur lorsque vous composez le numéro sans décrocher le combiné.

Lorsque vous utilisez un combiné pour votre téléphone, vous pouvez modifier ce réglage en mode *Casque prédéfini*, afin que les appels aboutissent au casque. En configuration Casque prédéfini, vous pouvez effectuer des appels au casque en appuyant directement sur des touches numériques (numérotation directe). Vous pouvez également répondre aux appels via le casque en appuyant sur une touche de ligne.

Remarques :

quel que soit le réglage prédéfini, l'appel est systématiquement connecté au combiné lorsque vous le décrochez.

Le mode surveillance fonctionne comme d'habitude ; lorsque vous appuyez sur la touche Haut-parleur, l'appel est temporairement connecté au haut-parleur. Ce mode est disponible uniquement pour le téléphone Dialog 4422 v. 1.

L'activation et la désactivation de casque prédéfini ne peut être effectuée que lorsque le téléphone est au repos.

Pour activer Casque prédéfini :



Maintenez cette touche enfoncée pendant au moins 4 secondes.

Une brève tonalité de confirmation est émise.

Pour annuler Casque prédéfini :



Maintenez cette touche enfoncée pendant au moins 4 secondes.

Une brève tonalité de confirmation est émise.

Pour vérifier le réglage actuel prédéfini :



Appuyez sur cette touche.

Le témoin de la touche Haut-parleur ou Casque s'allume pour indiquer le réglage en cours.



Appuyez sur cette touche.



Volume du casque

Pendant un appel, utilisez les touches de réglage du volume pour modifier le volume du casque.

Appuyez sur cette touche pour régler le volume

Le volume défini pour le casque est enregistré.

Pour les malentendants, le volume du casque peut être amplifié ; utilisez pour cela la procédure décrite à la section « [Volume du combiné et du haut-parleur](#) » à la page 86.

Tiroir coulissant (en option)

Le tiroir coulissant s'installe sous le téléphone et permet de disposer d'une liste personnelle de numéros de téléphone. Pour installer le tiroir coulissant, voir la section « [Installation](#) » à la page 107.

Utilisez DCM (Designation Card Manager) pour concevoir et imprimer vos planches d'étiquettes. Cette application est fournie dans le CD Enterprise Telephone Toolbox et peut également être téléchargée à l'adresse suivante :

<http://www.ericsson.com/enterprise/library/manuals.shtml>

Pour plus d'informations, veuillez contacter votre distributeur agréé Ericsson Enterprise.

Ajout de contacts Microsoft Outlook

(Téléphone Dialog 4422 v. 2 uniquement.)

My Dialog 4000 Contacts

My Dialog 4000 Contacts est un logiciel PC permettant de télécharger vos contacts Microsoft® Outlook® dans l'application Contacts de votre téléphone.

Remarque : *il est conseillé d'enregistrer tous vos numéros de téléphone dans Microsoft Outlook avec le code d'accès international et le code pays en incluant le signe international « + ».*

Installation de My Dialog 4000 Contacts

Le logiciel doit être installé sur votre PC (accès réseau requis) ; votre administrateur système doit fournir un lien vers la page d'installation.

Sur la page d'installation :

Assurez-vous que vous disposez des informations nécessaires pour achever l'installation (voir page d'installation).

Lorsque c'est le cas :

Cliquez sur [Install My Dialog 4000 Contacts now](#) pour démarrer l'installation.

Une fois celle-ci est terminée, l'icône *My Dialog 4000 Contacts* est ajoutée à votre bureau.

Ajout de contacts Microsoft Outlook

Démarrez « My Dialog 4000 Contacts » sur votre PC.



Entrez votre numéro de téléphone, votre mot de passe et votre adresse IP.

Par défaut, le mot de passe est *Welcome*. Pour déterminer votre adresse IP, voir la section « [Structure des menus \(Paramètres\)](#) » à la page 21.

OK

Cliquez sur ce bouton.

Les contacts Microsoft Outlook disponibles sont répertoriés sur la partie gauche de l'écran et ceux figurant dans l'application Contacts de votre téléphone, dans la partie droite.

Ajouter>>

Marquez les contacts souhaitées dans la partie gauche et cliquez sur ce bouton.

Les contacts Microsoft Outlook sélectionnés sont déplacés vers l'application Contacts de votre téléphone.

Enregistrer

Cliquez sur ce bouton pour les enregistrer.

Ces contacts sont maintenant disponibles sur votre téléphone.

Remarque : l'application Contacts de votre téléphone peut comporter jusqu'à 1000 entrées.

Quitter My Dialog 4000 Contacts

Terminer

Cliquez sur ce bouton pour quitter l'application PC.

Serveur Web

Vous pouvez accéder à votre téléphone IP à partir du navigateur web d'un PC pour modifier les données du téléphone. Les données disponibles dépendent de la version du téléphone utilisée (Dialog 4422 v. 1 ou Dialog 4422 v. 2).

- **Contacts** : (téléphone Dialog 4422 v. 2 uniquement) ajouter, modifier ou supprimer des entrées dans Contacts.
- **ListeAppels** : visualiser la liste, appeler un numéro de la liste et supprimer des éléments. Pour le téléphone Dialog 4422 v. 2, il est également possible d'ajouter des numéros à Contacts.
- **Param.** : ajouter, modifier et supprimer des numéros d'appel par touche de fonction pour les touches programmables.
- **Param.** : modifier le volume d'écoute (standard ou amplifié).
- **Param.** : (téléphone Dialog 4422 v. 2 uniquement) modifier le caractère de tonalité de la sonnerie (un chiffre de 0 à 9).
- **Nom d'utilisateur affiché** : (téléphone Dialog 4422 v. 1 uniquement) si le système de téléphonie ne fournit pas de nom, il est possible de le définir.
- **Mot de passe** : (téléphone Dialog 4422 v. 1 uniquement) modifier le mot de passe de l'interface web.

Avant d'utiliser le PC, vous devez trouver l'adresse web sur l'écran de votre téléphone.

Exemple : comment trouver l'adresse web.

L'adresse web dont vous avez besoin est présentée ici (entourée d'un cercle rouge ci-dessous) :

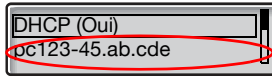

Paramètres

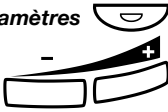

Appuyez sur cette touche.

Appuyez sur ces touches.

Répétez cette opération jusqu'à ce que le menu **Réseau** soit encadré.



Appuyez sur cette touche.

L'adresse web s'affiche sur l'écran (il s'agit d'un exemple).

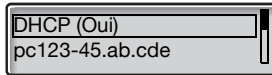

Appuyez sur la touche (+) pour encadrer l'adresse web.



Appuyez sur cette touche pour afficher l'adresse en entier (si ce n'est pas déjà le cas).

Notez l'adresse web.

Paramètres



Appuyez sur cette touche pour revenir à l'état au repos.

Pour accéder à votre téléphone IP à partir d'un PC

Sur le PC :

Entrez l'adresse web dans le champ d'adresse de votre navigateur web, par exemple « <http://pc123-45.ab.cde> ».

L'adresse ci-dessus est un exemple abrégé. Le navigateur affiche :



Remarque : si vous avez entré l'adresse web utilisée précédemment et que ne parvenez pas à accéder au serveur web, vérifiez l'adresse sur l'écran de votre téléphone. Si votre téléphone est resté débranché pendant quelques jours, il est possible que l'adresse ait changé.

XXXXXXXX

Entrez le mot de passe du serveur web.

Mot de passe par défaut : *Welcome*

Remarques :

respectez les majuscules/minuscules pour le mot de passe « *Welcome* ».

Si vous avez entré un mot de passe lorsque vous vous êtes connecté, vous devez utiliser celui-ci à la place (Dialog 4422 v. 2). Ce mot de passe est alors également celui du serveur web.

Modifiez ce mot de passe en le remplaçant par votre mot de passe personnel. Si vous avez oublié votre mot de passe, contactez votre administrateur système. Voir la section « [Paramètres – Modifier le mot de passe du serveur web](#) » à la page 104. (Téléphone Dialog 4422 v. 1 uniquement.)

Connexion

-   **Nom d'utilisateur affiché**
-   **Contacts**
-   **ListeAppels**
-   **Param.**
-  **Déconnexion**

Cliquez sur ce bouton.

Un menu s'affiche dans la colonne de gauche, avec les options suivantes :

Cliquez sur  pour afficher le nom d'utilisateur (téléphone Dialog 4422 v. 1 uniquement).

Cliquez sur  pour afficher les contacts (téléphone Dialog 4422 v. 2 uniquement).

Cliquez sur  pour afficher la liste des appels.

Cliquez sur le dossier pour afficher les sous-menus.

Cliquez sur le bouton pour vous déconnecter du serveur web.

-  **Nom d'utilisateur affiché**
-  **Modifier**

Nom d'utilisateur

(Téléphone Dialog 4422 v. 1 uniquement.)

Cliquez sur le dossier pour afficher le nom d'utilisateur.

Cliquez sur ce bouton.

Entrez le nouveau nom et votre numéro de poste.

Sauvegarder

Cliquez sur ce bouton pour confirmer.

(Nom)

Sauvegarder

Supprimer

Retour

Pour modifier ou supprimer une entrée existante :

Cliquez sur le nom que vous voulez modifier ou supprimer.

Effectuez les modifications et cliquez sur ce bouton pour les enregistrer,

ou

cliquez sur le dossier pour afficher le nom d'utilisateur en cours,

ou

cliquez sur ce bouton pour quitter le menu de modification et de suppression sans effectuer de changement.

Contacts

(Téléphone Dialog 4422 v. 2 uniquement.)

Pour ajouter un nouveau nom et un nouveau numéro à Contacts :

  **Contacts**

 **Ajouter aux contacts**

Ajouter aux contacts

Cliquez sur .

Cliquez sur ce bouton.

Entrez le nom et le numéro.

Cliquez sur ce bouton.

Le nouveau nom et le numéro associé sont ajoutés à Contacts.

 **Contacts**

(Nom)

Sauvegarder

Supprimer

Retour

Pour modifier ou supprimer un nom et le numéro associé :

Cliquez sur ce dossier pour afficher les contacts.

Cliquez sur le nom que vous voulez modifier ou supprimer.

Effectuez les modifications et cliquez sur ce bouton pour les enregistrer,

ou

cliquez sur ce bouton pour afficher le nom d'utilisateur et le numéro en cours,

ou

cliquez sur ce bouton pour quitter le menu de modification et de suppression sans effectuer de changement.

Pour supprimer tous les noms et les numéros de Contacts :

  **Contacts**

 **Supprimer contacts**

OK

Cliquez sur .

Cliquez sur ce bouton.

Cliquez sur ce bouton pour supprimer tous les noms et les numéros.

Liste des appels

Pour modifier ou supprimer un nom et le numéro associé :

 ListeAppels

.(Nom)

Ajouter aux contacts

Cliquez pour afficher la liste des appels.

Cliquez sur cet élément.

Cliquez sur ce bouton pour enregistrer le nom et le numéro dans Contacts (téléphone Dialog 4422 v. 2 uniquement),

ou

Supprimer

cliquez sur ce bouton pour afficher le nom d'utilisateur et le numéro en cours,

ou

Appel

cliquez pour appeler le numéro,

ou

Retour

cliquez sur ce bouton pour quitter le menu de modification et de suppression sans effectuer de changement.

Pour supprimer tous les noms et les numéros de la liste des appels :

  ListeAppels

 **Effacer liste des appels**

OK

Cliquez sur .

Cliquez sur ce bouton.

Cliquez sur ce bouton pour supprimer la liste.

Paramètres – Modifier le mot de passe du serveur web

(Téléphone Dialog 4422 v. 1 uniquement.)

+ Param.

● **Modifier le mot de passe**

XXXXXXXX

XXXXXXXX

Basculer

Retour

Cliquez sur ce bouton.

Les sous-menus s'affichent.

Cliquez sur ce bouton.

Entrez le nouveau mot de passe.

6 caractères minimum.

Placez le curseur sur le champ suivant et entrez à nouveau le nouveau mot de passe.

Remarque : respectez les majuscules/minuscules pour le mot de passe !

Cliquez sur ce bouton pour confirmer.

Cliquez sur ce bouton pour revenir en arrière.

Paramètres – Touches programmables

+ Param.

● **Touches programmables**

12345

Sauvegarder

Cliquez sur ce bouton.

Les sous-menus s'affichent.

Cliquez sur ce bouton.

Un tableau s'affiche répertoriant la programmation en cours pour chaque touche. L'ordre des touches correspond aux touches programmables sur le téléphone, c.-à-d. que la touche Ligne 1 est située dans l'angle inférieur gauche du tableau.

Remarque : un libellé non souligné désigne une touche fixe et ne peut être modifié.

Pour programmer une touche non programmée :

Cliquez sur la touche à programmer.

Entrez le numéro ou le code affecté à cette touche (exemple).

Cliquez pour enregistrer.

Le tableau des touches s'affiche avec le nouveau numéro ou le nouveau code.

(Numéro/Code)

12**3**45

467

Sauvegarder

Pour modifier une touche programmée :

Cliquez sur le numéro ou le code souligné associé à la touche que vous souhaitez modifier.

Sélectionnez les caractères à modifier (exemple).

Entrez les nouveaux caractères (exemple).

Cliquez pour enregistrer.

Le tableau des touches s'affiche avec le numéro ou le code modifié.

Pour supprimer une touche programmée :

(Numéro/Code)

Supprimer

Cliquez sur le numéro ou le code souligné associé à la touche que vous souhaitez supprimer.

Cliquez sur ce bouton pour supprimer.

Le tableau des touches s'affiche avec le texte « _ » pour cette touche.

Pour quitter le menu de modification et de suppression sans effectuer de changement :

Touches programmables

Cliquez sur ce bouton.

Remarque : *vous pouvez également cliquer sur la touche Retour.*

Paramètres – Niveau d'écoute

 Param.

Cliquez sur ce bouton.

Les sous-menus s'affichent.

Niveau d'écoute

Cliquez sur ce bouton.

Le niveau actuel est affiché en caractères gras.

Basculer

Cliquez sur ce bouton pour modifier le niveau.

Le niveau d'écoute bascule entre « Normal » et « Fort ».

Retour

Cliquez sur ce bouton pour revenir en arrière.

Réglages – Caractère de tonalité de la sonnerie

(Téléphone Dialog 4422 v. 2 uniquement.)

  **Param.**

Cliquez sur ce bouton.

Les sous-menus s'affichent.

 **Caractère de sonnerie**

Cliquez sur ce bouton.

Le caractère de la tonalité en cours s'affiche.

(0 – 9)

Entrez un nouveau caractère.

Basculer

Cliquez sur ce bouton pour l'enregistrer.

Le téléphone sonne suivant le caractère choisi.

Cliquez sur n'importe quel menu pour continuer.

Installation

Installation des câbles

Câble du combiné à gauche

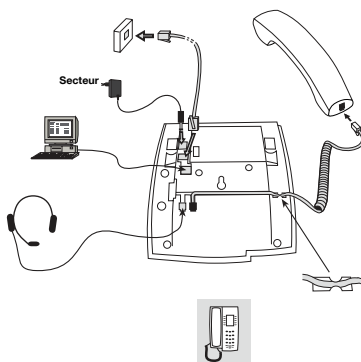

Câble du combiné à droite

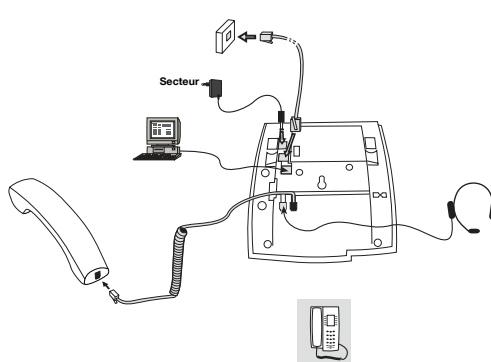

Le câble du combiné doit être connecté à la prise « HANDSET » et celui vers le réseau local, à la prise « LAN ». Si un adaptateur d'alimentation externe est utilisé, il doit être connecté à la prise « POWER ». Insérez le câble du combiné dans l'encoche située sous le téléphone. S'il n'y a qu'une seule prise murale pour le réseau local disponible, il est possible de brancher un PC à la prise « PC » pour le connecter au réseau local via le téléphone.

Il est possible d'alimenter le téléphone à partir du réseau ou d'un adaptateur d'alimentation connectable 24 V CA/CA.

- **Utiliser exclusivement les adaptateurs d'alimentation 24 V CA/CA (alimentations électriques) répertoriés ci-dessous ou un adaptateur approuvé par votre distributeur local.**

Numéro de produit Ericsson	Alimentation électrique	Fournisseur	Numéro de produit fournisseur
RES 141 312/1	20VA 230V/24V	Toroid, Suède	HBP 90120
RES 141 314/1	20VA 230V/24V	Toroid, Suède	HBP 90220 (pour la Grande-Bretagne, Hong Kong et Singapour)
RES 141 315/1	20VA 120V/24V	Jameco, E.-U.	AC2410F1 (numéro de modèle ADU240100)

Changer les câbles

Pour démonter un câble, débloquez le dispositif de blocage à l'aide d'un tournevis.

Installation du support et adaptation du téléphone

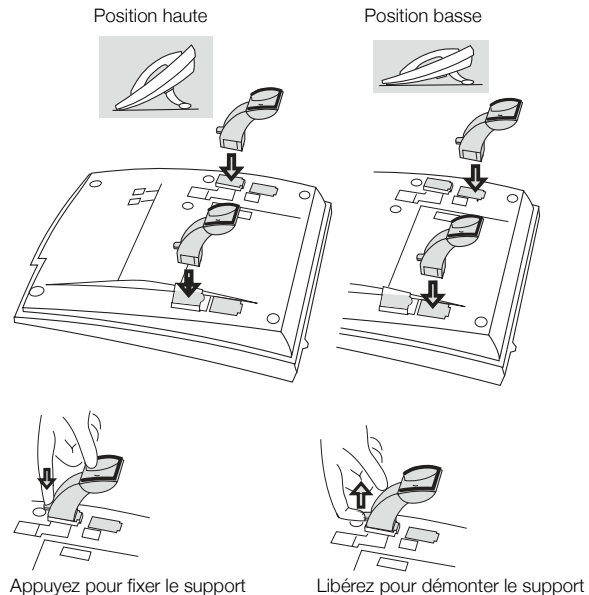

Installation d'une planche d'étiquettes

Utilisez Designation Card Manager pour concevoir et imprimer vos planches d'étiquettes. Cette application est fournie dans le CD Enterprise Telephone Toolbox et peut également être téléchargée à l'adresse suivante :

<http://www.ericsson.com/enterprise/library/manuals.shtml>

Pour plus d'informations, veuillez contacter votre distributeur agréé Ericsson Enterprise.



Installation du clavier (en option)

(Téléphone Dialog 4422 v. 2 uniquement.)

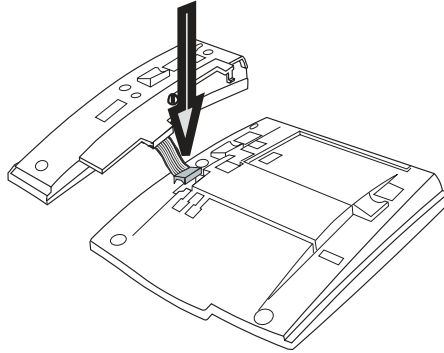

- 1** Fixez le connecteur dans le fond du trou avec le doigt ou en utilisant un outil époiné. Assurez-vous que le connecteur est bien engagé avant d'appuyer vers le bas.

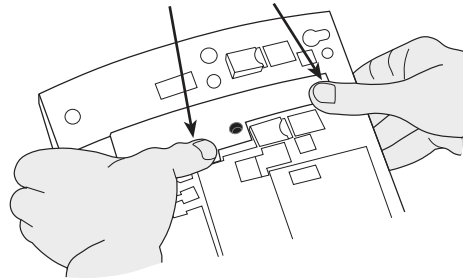
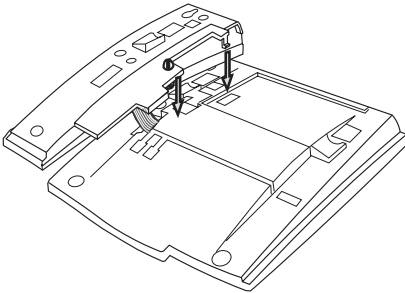

- 2** Appuyez aux emplacements indiqués par les flèches, jusqu'à ce que vous entendiez un déclic.
- 3** Installez les supports comme indiqué sur l'illustration de la section « Positionnement du support ».

Remarque : le clavier doit être de type DBY 419 01, et ne peut être utilisé qu'avec les versions récentes du système de téléphonie.

Positionnement du support

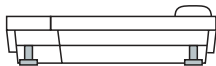

Installation d'une planche d'étiquettes

Utilisez DCM (Designation Card Manager) pour concevoir et imprimer vos planches d'étiquettes. Cette application est fournie dans le CD Enterprise Telephone Toolbox et peut également être téléchargée à l'adresse suivante :

<http://www.ericsson.com/enterprise/library/manuals.shtml>

Pour plus d'informations, veuillez contacter votre distributeur agréé Ericsson Enterprise.

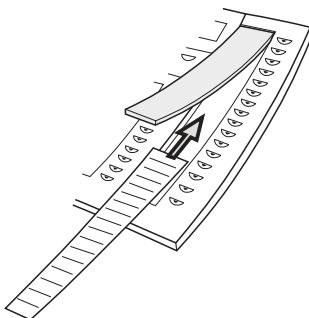

Installation du tiroir coulissant (en option)

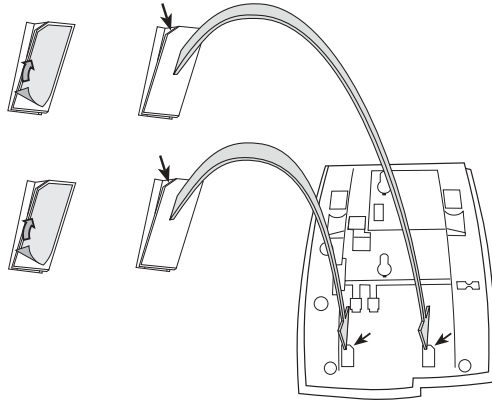

- 1 Enlevez le film protecteur des rails de guidage.**
- 2 Fixez les rails de guidage à la base du téléphone, en observant l'orientation du coin « coupé ».**

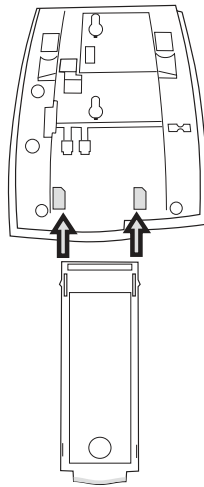

- 3 Insérez le tiroir coulissant.**

Montage mural

Le téléphone peut être fixé au mur, par exemple dans les salles de conférences ou les espaces publics.

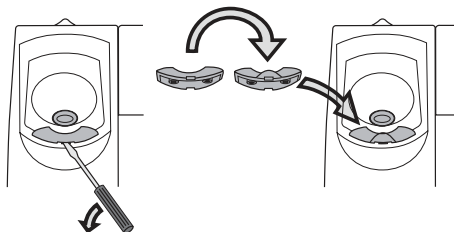

- 1 **À l'aide d'un tournevis, enlevez le crochet de fixation du combiné.**
- 2 **Retournez ce crochet et insérez-le.**

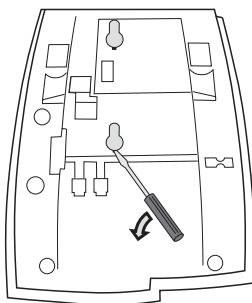

- 3 **À l'aide d'un tournevis, enlevez les deux couvercles en plastique.**

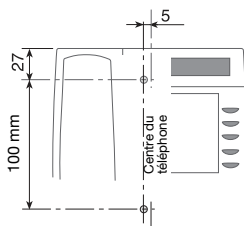

- 4 **Percez des trous dans le mur en fonction des mesures indiquées.**
Vis murales \varnothing max.5 mm.

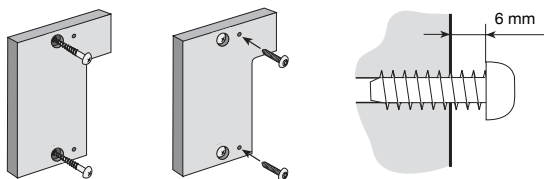

5 Montez l'entretoise (n° d'article SXK 106 2049/1) sur le mur.

Vis murales (non fournies) Ø max. 5 mm.

6 Montez les vis comme indiqué et fixez ensuite le téléphone.

Protection du téléphone

N'exposez pas votre téléphone au rayonnement du soleil pendant de longues périodes. Protégez-le des températures ou d'une humidité excessives.

Nettoyage

Nettoyez exclusivement votre téléphone avec un chiffon doux humidifié. L'emploi de savon ou d'autres détergents risque de le décolorer ou de l'endommager.

En cas de pannes

Cette section fournit des informations de dépannage pour des problèmes ordinaires de fonctionnement et répertorie les messages d'avertissements que vous êtes susceptible de recevoir.

Consultez la liste suivante si un problème survient. Si les listes de contrôle ne mentionnent pas ce problème, contactez votre administrateur système. Si d'autres personnes rencontrent les mêmes problèmes, il peut s'agir d'une erreur système.

Défaut/Affichage	Cause probable	Action ou commentaire
Le téléphone est bloqué.	Perturbation du réseau.	Appuyez simultanément sur les touches C, Mute et # pendant une à deux secondes. Cette action redémarrera le téléphone.
Le triangle d'avertissement d'accès est affiché.	Perturbation sur le réseau local ou au niveau du système de téléphonie.	Certaines fonctions ne fonctionnent pas, mais le téléphone peut être utilisé pour recevoir et effectuer des appels.
Pas de connexion au réseau ! s'affiche.	Il n'y a pas de connexion au réseau.	Vérifiez la connexion du téléphone au réseau.

Glossaire

Affichage de repos

Un message s'affiche sur l'écran lorsque le téléphone est au repos. Ce message est programmé par votre administrateur système.

LAN

Réseau local.

Ligne à triple accès

Nom collectif désignant les lignes Ligne 1, Ligne 2 et Ligne Concertation. Les lignes Ligne 1 et Ligne 2 constituent votre numéro de poste et sont disponibles à la fois pour les appels entrants et les appels sortants. La ligne Concertation ne peut être utilisée que pour des appels sortants.

Mode d'appel

Les différents états de votre téléphone : appel en cours, sonnerie, appel renvoyé, etc.

Mode veille

L'état de votre téléphone lorsque aucune fonction n'est active : pas d'appel, de sonnerie, de renvoi, etc.

Numéro abrégé

Numéro abrégé ou court utilisé pour faciliter la composition d'un numéro fréquemment utilisé.

Système de téléphonie

Exchange. Autocommutateur.

Index

!

2e accès libre 33

A

Accès à votre téléphone IP à partir d'un PC 99

Accessoires 90

casque 91

module de touches 90

tiroir coulissant 94

Ajout de contacts Microsoft Outlook 95

Annulation générale 74

Appel au moyen des contacts 45

Appel en attente 42

Appel entrant 31

à partir d'un autre poste 32

mains libres 32

répondre à un second appel 33

sonnerie en parallèle 34

sur la ligne Ligne 2 ou touche de

surveillance 31

sur Ligne1 31

Appel sortant 36

appel en attente 42

appel SOS (appel d'urgence) 38

appels extérieurs 36

appels internes 36

intrusion 43

ligne externe individuelle 39

mains libres 37

numérotation abrégée 44

outrepasser 43

rappel automatique 41

réception d'une tonalité d'occupation 41

recomposition d'appels à partir de la liste

des appels 40

recomposition du dernier numéro

externe 39

restriction de la présentation du numéro 40

surveillance 37

Appel SOS (appel d'urgence) 38

Appeler au moyen d'une touche de fonction 44

Autres fonctions 73

B

Bienvenue 5

Boîte vocale 70

C

Casque 91

Code de compte 73

Concertation 50

Conférence 52

Configuration des menus (Paramètres) 21

Connexion 26

Consignes de sécurité 7

Contacts (Répertoire)

saisie de noms et de numéros 29

Contraste 84

Contrôle d'accès au LAN (authentification réseau) 23

D

Déclaration de conformité 6

Déconnexion 30

Démarrage du téléphone

connexion 26

contrôle d'accès au LAN (authentification réseau) 23

déconnexion 30

mise à jour logicielle 25

procédure de démarrage 22

Dépannage 115

Désactivation de la sonnerie 87

Description 9
 configuration des menus (Paramètres) 21
 informations affichées 16
 témoins lumineux 13
 tonalités et signaux 14
Déviation d'appels
 numéro personnel 56
 renvoi externe 55
 renvoi interne 53
DISA = Accès direct au système 77
Droits d'auteur 6

E

Écoute de groupe (par le haut-parleur) 48
Effectuer des appels 36
En attente 49

F

Fonctions de groupe 71
Formulaire de configuration des profils de recherche 62

G

Garantie 6
Glossaire 116
Groupe d'appel 72
Groupe de sonnerie commune 71

I

Informations affichées 16
Informations d'absence 63
Informations importantes pour l'utilisateur 7
Installation 107
Interception d'appels de groupe 71
Intrusion 43

L

Langue 80
Libre accès (free seating) 30
Ligne externe individuelle 39
Liste des appels 40, 46

M

Mains libres 49
Message en attente 66
Messagerie vocale 67
Messages 65
 message en attente 66
 messagerie vocale 67

 mise en attente manuelle d'un message (MMW) 65
Messages internes 65
Mise à jour logicielle 25
Mise au rebut de l'appareil 8
Mise en attente 49
Mise en attente manuelle d'un message (MMW) 65
Mode d'urgence 74
Modifier la sonnerie pour une touche de surveillance 88
Module additionnel 85
Module de touches 90
Mute (Secret) 49
My Dialog 4000 Contacts 95

N

Numéro personnel 56
Numéros abrégés 44
Numéros abrégés communs 44
Numérotation abrégée 44
Numérotation par une touche de surveillance 44

O

Outrepasser 43

P

Paramètres 78
 contraste 84
 désactivation de la sonnerie 87
 langue 80
 modifier la sonnerie pour une touche de surveillance 88
 module additionnel 85
 paramètres du réseau 89
 présentation de l'heure 82
 présentation de la date 81
 programmation des touches de fonctions 78
 programmation du caractère de tonalité de la sonnerie 83
 sonnerie silencieuse 87
 volume de la sonnerie 87
 volume du combiné et du haut-parleur 86
Paramètres du réseau 89
Pendant un appel 48
 concertation 50
 conférence 52
 écoute de groupe (par le haut-parleur) 48

- en attente 49
- mains libres 49
- micro en ou hors fonction 49
- transfert 51
- Présentation de l'heure 82
- Présentation de la date 81
- Programmation des touches de fonctions 78
- Programmation du caractère de tonalité de la sonnerie 83

R

- Rappel automatique 41
- Réception d'une tonalité d'occupation 41
- Recomposition d'appels à partir de la liste des appels 40
- Recomposition du dernier numéro externe 39
- Réinitialisation du téléphone 30
- Renvoi d'appel 53
- Renvoi externe 55
- Renvoi interne 53
- Répondre à un appel 31
- Restriction de la présentation du numéro 40
- Retour à l'appel précédent 50

S

- Serveur Web 97
- Service de nuit 75
- Sonnerie en parallèle 34
- Sonnerie silencieuse 87
- Sonneries 15
- Surveillance par touche 76
- Symboles affichés 17

T

- Témoins lumineux 13
- Tiroir coulissant 94
- Tonalités et signaux 14
- Transfert 51

V

- Volume 86
- Volume de la sonnerie 87
- Volume du combiné et du haut-parleur 86

Ericsson dessine le futur des communications mobiles et de l'Internet haut débit grâce à son rôle permanent de leader technologique. Fournisseur de solutions innovantes dans plus de 140 pays, Ericsson participe à la création des plus grandes sociétés de communications du monde.

Ericsson Enterprise AB
Tous droits réservés.
Pour toutes questions concernant le produit,
veuillez contacter votre distributeur agréé Ericsson Enterprise.
Visitez également notre site <http://www.ericsson.com/enterprise>

© Ericsson Enterprise AB 2006
FR/LZT 103 71 R5B